

<b>ARTMAN@WP.PL</b>		<b>ARTMAN@WP.PL</b>	
<b>STUDIO</b>		<b>ARTMAN@WP.PL</b>	
TEL: 510 182 914		TEL: 510 182 914	
FAX: 71 70 72 1 49		FAX: 71 70 72 1 49	
<b>PROJEKTOWANIE I WYKONAWCZYSTWO</b>			
SIEDZIBIA: 15-400 OSTROW WILNY, UL. DĘBNIANSKIEGO 14/17			
ZAKRES ROZKREŚLONEJ PRACY: PRACA NA MIARĘ			
INWESTOR: <b>MIANOWANIE I WYKONANIE PRACY</b>			
adres: <b>MIANOWANIE I WYKONANIE PRACY</b>			
INWESTYCYJNY: <b>MIANOWANIE I WYKONANIE PRACY</b>			
TEMAT: <b>MIANOWANIE I WYKONANIE PRACY</b>			
PROJ.: <b>MIANOWANIE I WYKONANIE PRACY</b>			
<b>RZUT I WIDOKI KONSTRUKCJI RAMPY I POCHYLNI</b>			
PROJEKTOWAŁ:	EMILIAN KWIŚCIEŃ	DATA:	POCZĄTEK
SPRACOWNIA:	Krzysztof Bogdanowicz	REDAKTOR:	EMILIAN KWIŚCIEŃ
nr projektu:	1:75	PW:	K
skala:	SKALA	raz:	branda
			nr rys:



































**BARIERKI OD STRONY PERONÓW**

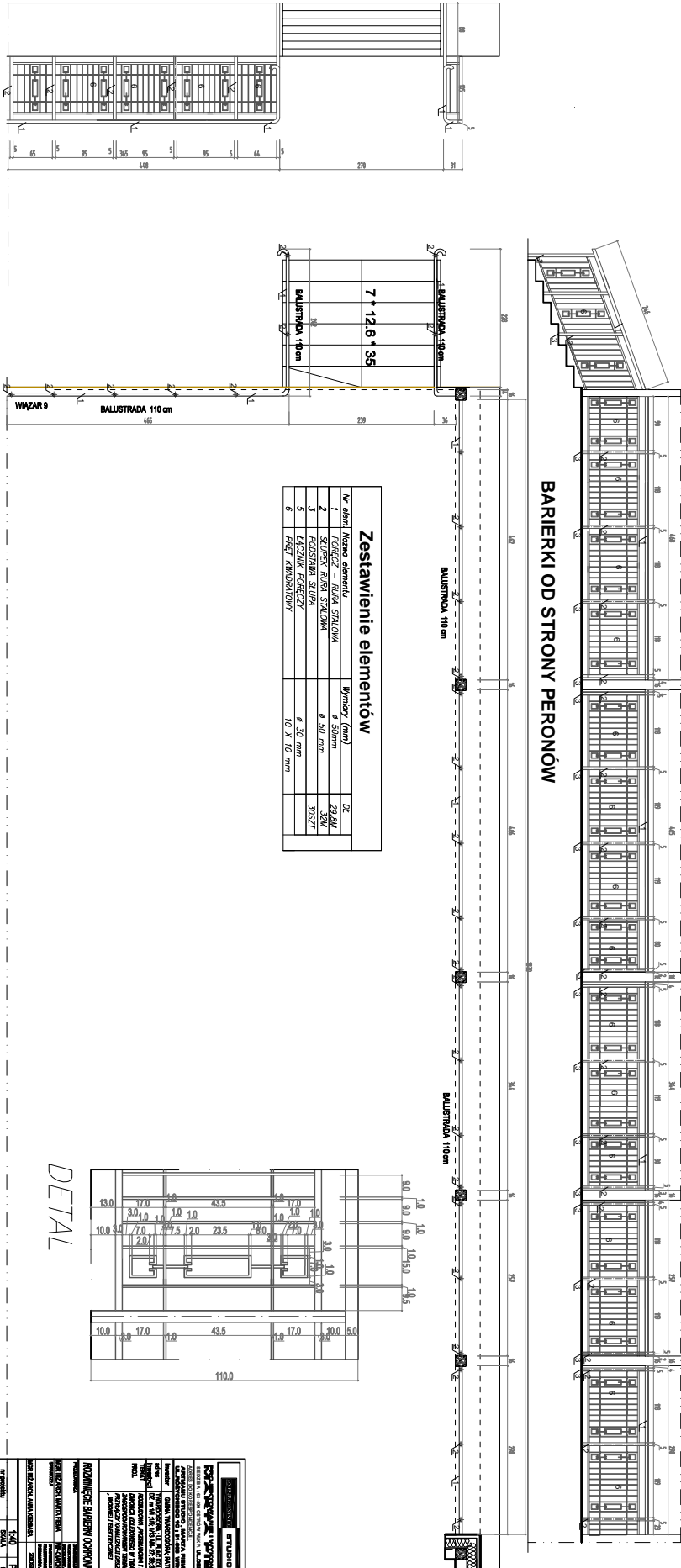

**Zestawienie elementów**

Nr elem.	Nazwa elementu	Wymiary (mm)	CE
1	POLECZ - RURA STALOWA	ø 50mm	239.814
2	POLECZ - RURA STALOWA	ø 50 mm	239
3	POLECZ - RURA STALOWA	ø 50 mm	30527
4	POLECZ - RURA STALOWA	ø 50 mm	
5	POLECZ - RURA STALOWA	ø 50 mm	
6	POLECZ - RURA STALOWA	ø 50 mm	

DETAIL

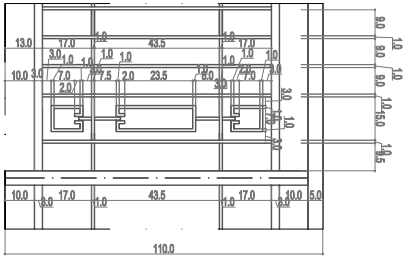

**STUDIO ARCHITECTURAL**  
 ul. ...  
 tel. ...  
 www. ...

**ROZMIAR: 1100x1100**

**1:40**

**BLD**

**BR-1**

**1/10**





Zestawienie elementów			
Nr elem	Nazwa elementu	Wymiary (mm)	DL
1	PORĘCZ – RURA STALOWA	∅ 50mm	6,2M
2	SLUPEK – RURA STALOWA	∅ 50 mm	4,5M
3	PODSZAWA SLUBA		4 SZT
5	ŁĄCZNIK PORĘCZY	∅ 30 mm	
6	PRET KWADRATOWY	10 X 10 mm	

## BARIERKA SCHODÓW BOCZNYCH

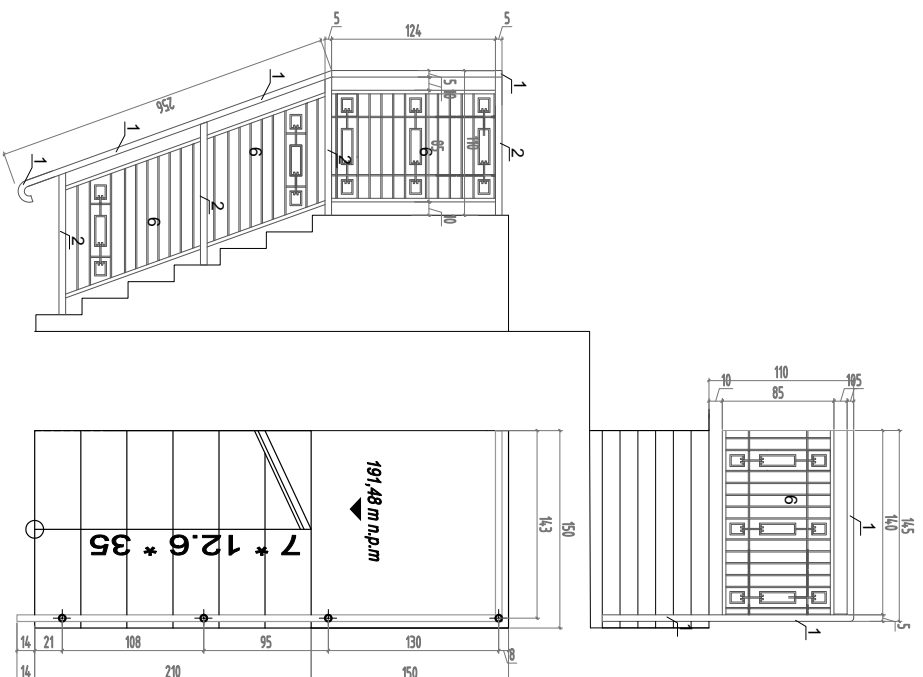

ARTMANU STUDIO		ARTMANU@WP.PL	
TEL: 510 182 914		FAX: 7170 727 49	
PROJEKTOWANIE I WYKONAWSTWO			
SEDLISKA - 63-400 OSTRÓW WL.WP. UL. DZEMBIŃSKIEGO 16/17			
ADRES DO KORESPONDENCJI:			
ARTMANU STUDIO, MARTA FIEMA		TEL: 510 182 914	
UL. ROZCZYCKIEGO 1C : 81-508 WROCŁAW		ARTMANU@WP.PL	
INWESTOR			
GMINA TWARDOGÓRA, PATUSZOWA 14, 58-416 TWARDOGÓRA			
ADRES			
GMINA TWARDOGÓRA, UL. PIĄC KOLEJOWY, 0885B TWARDOGÓRA			
DZ. nr 1/1: 1/5; 1/3 AM-27; 36; 32; 4/2; 4A; 28; 08; TWARDOGÓRA			
PRZYJACI KANALIZACJI DESzczOWEJ, SANITARNEJ, GAZOWEJ I WODNEJ I ELEKTRYCZNEJ			
ROZBUDOWA, PRZEBUDOWA I ZMIANA SPOSOBU UZTIKOWANIA			
DNIOWKA KOLEJOWEGO W TWARDOGÓRZE WRAZ Z			
PRZYJACI KANALIZACJI DESzczOWEJ, SANITARNEJ, GAZOWEJ I WODNEJ I ELEKTRYCZNEJ			
<b>ROZWIENIECIE BARIERKI SCHODÓW BOCZNYCH</b>			
PROJEKTOWAŁA	DATA	PODPIS	
MGR INZ. ARCH. MARTA FIEMA	28.03.2015	MGR INZ. ARCH. ANNA KIEBASZA	
MGR INZ. ARCH. ANNA KIEBASZA			
nr projektu	SKALA	faza	nr rys.
1-40	PW	BUD	BR-3

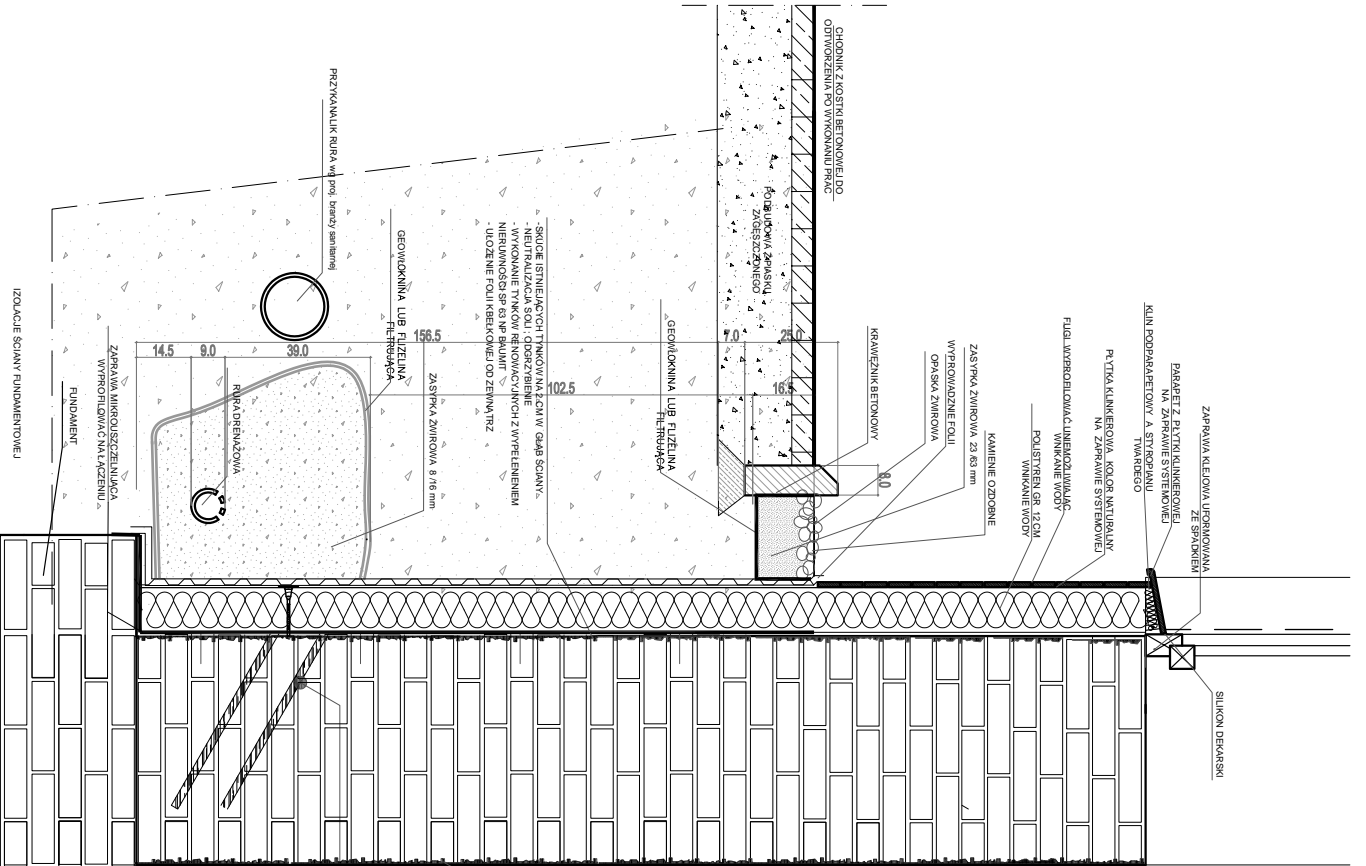

SKŁOCIE ISTNIEJĄCYCH TYNKOWANIZ CMI W GŁĄB ŚCIANY  
 - NEUTRALIZACJA SOLI : ODRZĄBNIENIE  
 - WYKONANIE TYNKOW RENOWACYJNYCH Z WYPEŁNIENIEM NIERUNNOSCI SP 4  
 - WYKONANIE TYNK RENOWACYJNYCH TŁASOWY  
 - MALOWANIE FARBAMI WAPNIENNYMI

NIERUCHA SILIKONOWA SMK 2  
 REZEROWA OPCJA

1. ISTNIEJĄCA ŚCIANA - MALAROWANA
2. SKŁOCIE TYNKOW
3. ZAPRAWA KLEJOWA SZPACHLOWA
4. ZAPRAWA KLEJOWA SZPACHLOWA grubości 14 cm
5. ZAPRAWA KLEJOWA SZPACHLOWA SYSTEMOWA
6. WYKONANIE FARBAMI WAPNIENNYMI SILIKONOWYM WŁOKNISTYM ELWACI

OSADZENIE PARKLETU  
 TYMBOSSO WYKONANIE GOTOWEJ KRYZALTRY  
 198,5 / 7,0 CM W KOLORZE NATURALNYM

PANKA PU + SILIKON DEKARSKI

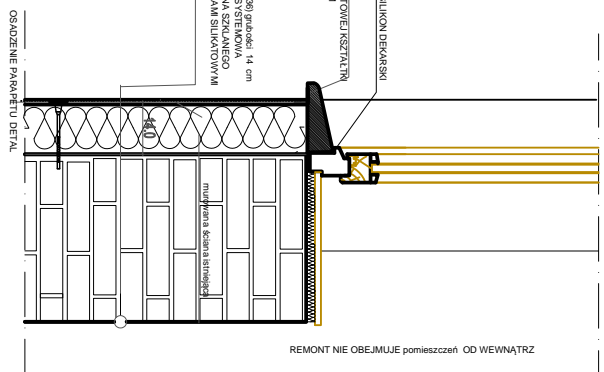

**ARTYKULOWO STUDIO**  
 RTMAMU@WP.PL  
 TEL: 510 182 914  
 FAX: 710 727 49

**PROJEKTOWANIE I WYKONAWCTWO**  
 SIEDZIWA 63-400 OSTROWIEC WLKP. UL. DEMBANSKIEGO 18/17

**INWESTOR** GMINA TYMBORSK: BATUSIOWA 14 58-418 TYMBORSK  
**ADRES** TYMBORSK: UL. PIŁKARSKA 10B TYMBORSK  
**INWESTOR** DZ. nr 11/ 016 1/13 kM. 27. 36. 32. 012 AL. 28. 08. TYMBORSK  
**PROJ.** ROZBUDOWA PRZEDSIĘWZIĘCIA I ZWIĄZKA SPOŁOZOSTYKOWANIA  
 DROGI KOLEJOWEJ W TYMBORSKU WRAZ Z  
 ZAGOSPODAROWANIEM TERENU DRUK. SIŁKOWA 516/1  
 PRACY KAWALCZYK DESKOWEJ, SANITARNEJ, GAZOWEJ  
 I WODNEJ I ELEKTRYCZNEJ

PROJEKTOWA	INWESTOR	DATA	PODS
MGR INŻ. ARCH. IWIETA FIEMIA	WP-OLKONOLUBS@P.O.	28.03.2016	
MGR INŻ. ARCH. ANNA KREBSA	ZOBSONK@P.O.	28.03.2016	

nr projektu	SKALA	PW	BUD	nr rys.
	1:10	PW	BUD	D-1
	SKALA	raz	branda	

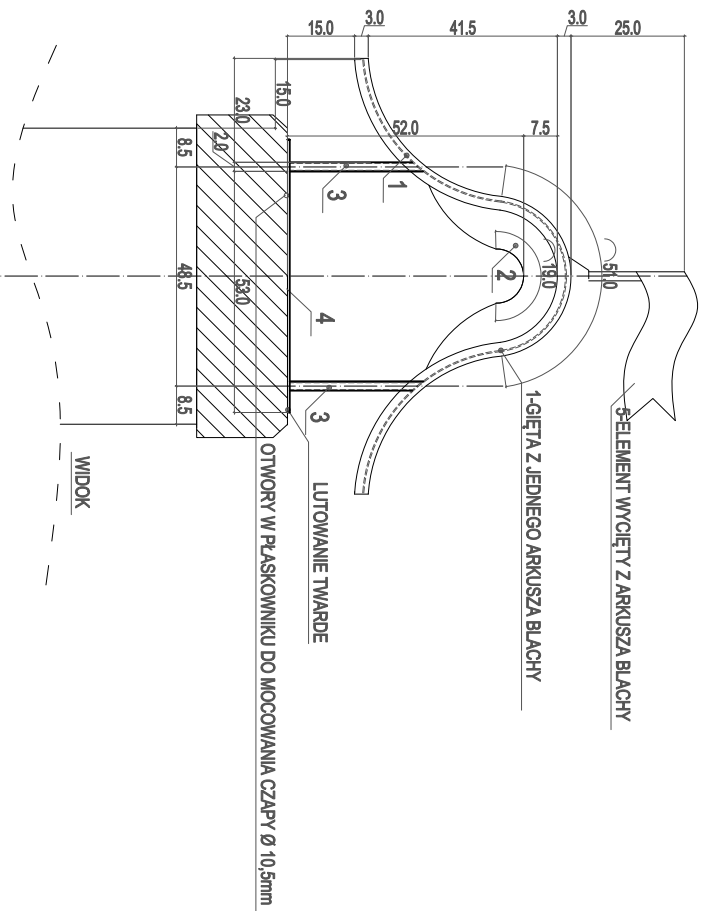

-WSZYSTKIE ELEMENTY CZAPY KOMINOWEJ ŁĄCZYĆ ZE SOBĄ  
JAK NA RYSUNKU POPRZEC SPAWANIE W OSŁONIE GAZOWEJ  
LUB LUTOWANIE TWARDE  
-CZAPE KOMINOWA MONTOWAC DO TRZONU KOMINOWEGO  
KOTWAMI CHEMICZNYMI M. 10 x 80 ZE STALI NIERDZEWNEJ KWASOODPORNEJ  
COMAJMINIEJ 34 SZTUK NA PŁASKOWNIK

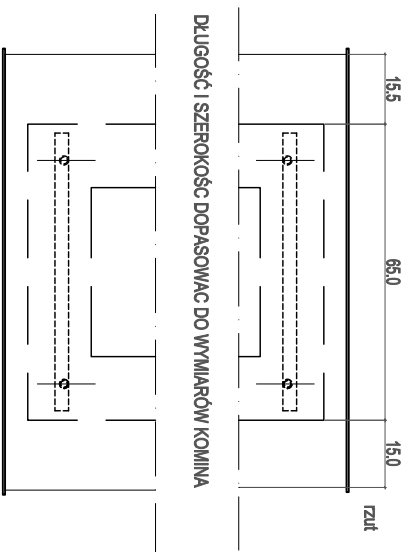

<b>ARTMANU STUDIO</b>		<b>RTMANU@WP.PL</b>	
TEL.: 510 182 914		EL.: 510 182 914	
FAX: 7170 727 49			
<b>PROJEKTOWANIE I WYKONAWSTWO</b>			
SIEDZIBA : 63-400 OSTROW WLKP. UL. DEMBINSKIEGO 16/17			
ADRES DO KORESPONDENCJI :			
<b>ARTMANU STUDIO : MARTA FIEMA</b>			
<b>UL. KOZYSKIEGO 1C : 51-608 WROCŁAW</b>			
<b>ARTMANU@WP.PL</b>			
<b>UL. KOZYSKIEGO 1C : 51-608 WROCŁAW</b>			
INWESTOR : GMINA TWARDOGÓRA, RATUJSZOWA 14, 56-416 TWARDOGÓRA			
ADRES : TWARDOGÓRA, UL. PLAC KOLEJOWY, OGRZE TWARDOGÓRA			
INWESTYCJA : DZ. nr 1/1, 1/6, 1/13 Nr. 21, 36, 32, 41/2, 4/23 OB. TWARDOGÓRA			
TEMAT : ROZBUDOWA, PRZEbudOWA I ZMIANA SPOSobU UŻYTKOWANIA			
PROJ. : DOKONCA KOLEJOWEGO W TWARDOGÓRZE WRAZ Z			
ZAGOSPODAROWANIEM TERENU ORAZ BUDOWA SIĘCI I			
PRZEDCZY KANALIZACJI DESzczOWEJ, SANITARNEJ, GAZOWEJ			
, WODNEJ I ELEKTRYCZNEJ			
<b>DETAL CZAPY KOMINOWEJ Z BLACHY</b>			
PROJEKTOWAŁ	WYKONAWCA	DATA	PODPIS
MGR INŻ. ARCH. MARTA FIEMA	WYKONAWCA: SPECJALNOŚĆ ARCHITECTURALNA W SP. Z O.O. NIP: 6100041001/01/2010	26.03.2015	
SPRAWOWAŁA	PROJEKTOWAŁA IZGOSPODAROWANIE W SPECJALNOŚCI ARCHITECTURALNEJ		
MGR INŻ. ARCH. ANNA KIEBASA	20150304/2011	26.03.2015	
nr projektu	1:10	PW	BUD
	SKALA	faza	branża
			D-2
			nr rys.



