

# 11. SZCZEGÓŁOWA SPECYFIKACJA TECHNICZNA ZAGOSPODAROWANIE TERENU

## D-01.01.01

### 11.1 ODTWORZENIE TRASY I PUNKTÓW WYSOKOŚCIOWYCH

#### 1. WSTĘP

##### 1.1. Przedmiot SST

Przedmiotem niniejszej szczegółowej specyfikacji technicznej (SST) są wymagania ogólne dotyczące wykonania i odbioru robót nawierzchniowych w ramach zagospodarowania terenu wokół Kościoła Ewangelickiego w Twardogórze.

##### 1.2. Zakres stosowania SST

Specyfikacja techniczna jest stosowana jako dokument przetargowy przy zleceniu i realizacji robót wymienionych w punkcie 1.1.

##### 1.3. Zakres robót objętych SST

Ustalenia zawarte w niniejszej specyfikacji obejmują wyznaczenie osi trasy i punktów wysokościowych dla przebudowy nawierzchni terenu określonego w pkt 1.1

##### 1.3.1. Odtworzenie trasy i punktów wysokościowych

W zakres robót pomiarowych, związanych z odtworzeniem trasy i punktów wysokościowych wchodzi:

- a) sprawdzenie wyznaczenia sytuacyjnego i wysokościowego punktów głównych osi trasy i punktów wysokościowych,
- b) uzupełnienie osi trasy dodatkowymi punktami (wyznaczenie osi),
- c) wyznaczenie dodatkowych punktów wysokościowych (reperów roboczych),
- d) wyznaczenie przekrojów poprzecznych,
- e) zastabilizowanie punktów w sposób trwały, ochrona ich przed zniszczeniem oraz oznakowanie w sposób ułatwiający odszukanie i ewentualne odtworzenie.

##### 1.4. Określenia podstawowe

Określenia podane w niniejszej SST są zgodne z obowiązującymi odpowiednimi normami.

#### 2. MATERIAŁY

##### 2.1. Ogólne wymagania dotyczące materiałów

Wszelkie materiały, niezbędne do wykonania prac określonych w niniejszym SST powinny odpowiadać wymaganiom zawartym w normach państwowych lub świadectwach ITB dopuszczających dany materiał do powszechnego stosowania w budownictwie.

##### 2.2. Rodzaje materiałów

Do utrwalenia punktów głównych trasy należy stosować pale drewniane z gwoździem lub prętem stalowym, słupki betonowe albo rury metalowe o długości około 0,50 metra.

Pale drewniane umieszczone poza granicą robót ziemnych, w sąsiedztwie punktów załamania trasy, powinny mieć średnicę od 0,15 do 0,20 m i długość od 1,5 do 1,7 m.

Do stabilizacji pozostałych punktów należy stosować paliki drewniane średnicy od 0,05 do 0,08 m i długości około 0,30 m, a dla punktów utrwalanych w istniejącej nawierzchni bolce stalowe średnicy 5 mm i długości od 0,04 do 0,05 m.

„Świadki” powinny mieć długość około 0,50 m i przekrój prostokątny.

### **3. SPRZĘT**

#### **3.1. Ogólne wymagania dotyczące sprzętu**

Roboty można wykonać ręcznie lub przy użyciu dowolnego typu sprzętu, gwarantującego bezpieczeństwo pracowników i wysoką jakość prac

#### **3.2. Sprzęt pomiarowy**

Do odtworzenia sytuacyjnego trasy i punktów wysokościowych należy stosować następujący sprzęt:

- teodolity lub tachimetry,
- niwelatory,
- dalmierze,
- tyczki,
- łąty,
- taśmy stalowe, szpilki.

Sprzęt stosowany do odtworzenia trasy drogowej i jej punktów wysokościowych powinien gwarantować uzyskanie wymaganej dokładności pomiaru.

### **4. TRANSPORT**

#### **4.1. Ogólne wymagania dotyczące transportu**

Zapewniający zachowanie parametrów technicznych przewożonych materiałów i urządzeń

### **5. WYKONANIE ROBÓT**

#### **5.1. Ogólne zasady wykonania robót**

Za jako ść i prawidłowość wykonanej pracy odpowiada Wykonawca.

#### **5.2. Zasady wykonywania prac pomiarowych**

Przed przystąpieniem do robót Wykonawca powinien przejąć od Zamawiającego dane zawierające lokalizację i współrzędne punktów głównych trasy oraz reperów.

W oparciu o materiały dostarczone przez Zamawiającego, Wykonawca powinien przeprowadzić obliczenia i pomiary geodezyjne niezbędne do szczegółowego wytyczenia robót.

Prace pomiarowe powinny być wyk. przez osoby posiadające odpowiednie kwalifikacje i uprawnienia.

Wykonawca powinien natychmiast poinformować Inżyniera o wszelkich błędach wykrytych w wytyczeniu punktów głównych trasy i (lub) reperów roboczych. Błędy te powinny być usunięte na koszt Zamawiającego.

Wykonawca powinien sprawdzić czy rzędne terenu określone w dokumentacji projektowej są zgodne z rzeczywistymi rzędnymi terenu. Jeżeli Wykonawca stwierdzi, że rzeczywiste rzędne terenu istotnie różnią się od rzędnych określonych w dokumentacji projektowej, to powinien powiadomić o tym Inżyniera. Ukształtowanie terenu w takim rejonie nie powinno być zmieniane przed podjęciem odpowiedniej decyzji przez Inżyniera. Wszystkie roboty dodatkowe, wynikające z różnic rzędnych terenu podanych w dokumentacji projektowej i rzędnych rzeczywistych, akceptowane przez Inżyniera, zostaną wykonane na koszt Zamawiającego. Zaniechanie powiadomienia Inżyniera oznacza, że roboty dodatkowe w takim przypadku obciążą Wykonawcę.

Wszystkie roboty, które bazują na pomiarach Wykonawcy, nie mogą być rozpoczęte przed zaakceptowaniem wyników pomiarów przez Inżyniera.

Punkty wierzchołkowe, punkty główne trasy i punkty pośrednie osi trasy muszą być zaopatrzone w oznaczenia określające w sposób wyraźny i jednoznaczny charakterystykę i położenie tych punktów. Forma i wzór tych oznaczeń powinny być zaakceptowane przez Inżyniera.

Wykonawca jest odpowiedzialny za ochronę wszystkich punktów pomiarowych i ich oznaczeń w czasie trwania robót. Jeżeli znaki pomiarowe przekazane przez Zamawiającego zostaną zniszczone przez Wykonawcę świadomie lub wskutek zaniedbania, a ich odtworzenie jest konieczne do dalszego prowadzenia robót, to zostaną one odtworzone na koszt Wykonawcy.

Wszystkie pozostałe prace pomiarowe konieczne dla prawidłowej realizacji robót należą do obowiązków Wykonawcy.

### **5.3. Tyczenie założeń projektowych**

Tyczenie założeń projektowych należy wykonać w oparciu o dokumentację projektową oraz inne dane geodezyjne przekazane przez Zamawiającego, przy wykorzystaniu sieci poligonizacji państwowej albo innej osnowy geodezyjnej, określonej w dokumentacji projektowej.

Oś trasy powinna być wyznaczona w punktach głównych i w punktach pośrednich w odległości zależnej od charakterystyki terenu i ukształtowania trasy, lecz nie rzadziej niż co 50 metrów.

Dopuszczalne odchylenie sytuacyjne wytyczonej osi trasy w stosunku do dokumentacji projektowej nie może być większe niż 5 cm. Rzędne niwelety punktów osi trasy należy wyznaczyć z dokładnością do 1 cm w stosunku do rzędnych niwelety określonych w dokumentacji projektowej.

### **5.4. Wyznaczenie przekrojów poprzecznych**

Wyznaczenie przekrojów poprzecznych obejmuje wyznaczenie krawędzi nasypów i wykopów na powierzchni terenu (określenie granicy robót), zgodnie z dokumentacją projektową oraz w miejscach wymagających uzupełnienia dla poprawnego przeprowadzenia robót i w miejscach zaakceptowanych przez Inżyniera.

Do wyznaczania krawędzi nasypów i wykopów należy stosować dobrze widoczne paliki. Odległość między palikami należy dostosować do ukształtowania terenu oraz geometrii trasy drogowej. Odległość ta co najmniej powinna odpowiadać odstępowi kolejnych przekrojów poprzecznych.

Profilowanie przekrojów poprzecznych musi umożliwiać wykonanie nasypów i wykopów o kształcie zgodnym z dokumentacją projektową.

## **6. KONTROLA JAKOŚCI ROBÓT**

### **6.1. Kontrola jakości prac pomiarowych**

Kontrolę jakości prac pomiarowych związanych z odtworzeniem założeń projektowych i punktów wysokościowych należy prowadzić według ogólnych zasad określonych w instrukcjach i wytycznych GUGiK (1,2,3,4,5,6,7) zgodnie z wymaganiami podanymi w pkt 5.4.

## **7. OBMIAR ROBÓT**

Obmiar robót związanych z wyznaczeniem założeń projektowych według szczegółowej umowy Wykonawcy i Inwestora.

## **8. ODBIÓR ROBÓT**

### **8.1. Sposób odbioru robót**

Odbiór robót związanych z wyznaczeniem założeń projektowych w terenie i następuje na podstawie szkiców i dzienników pomiarów geodezyjnych lub protokołu z kontroli geodezyjnej, które Wykonawca przedkłada Inżynierowi.

## **9. PODSTAWA PŁATNOŚCI**

### **9.1. Cena jednostki obmiarowej**

Na podstawie zasad ujętych w pkt. 7

## **10. PRZEPISY ZWIĄZANE**

1. Instrukcja techniczna 0-1. Ogólne zasady wykonywania prac geodezyjnych.
2. Instrukcja techniczna G-3. Geodezyjna obsługa inwestycji, Główny Urząd Geodezji i Kartografii, Warszawa 1979.
3. Instrukcja techniczna G-1. Geodezyjna osnowa pozioma, GUGiK 1978.
4. Instrukcja techniczna G-2. Wysokościowa osnowa geodezyjna, GUGiK 1983.
5. Instrukcja techniczna G-4. Pomiary sytuacyjne i wysokościowe, GUGiK 1979.
6. Wytyczne techniczne G-3.2. Pomiary realizacyjne, GUGiK 1983.
7. Wytyczne techniczne G-3.1. Osnowy realizacyjne, GUGiK 1983.

## D-04.01.01

# 11.2 KORYTOWANIE WRAZ Z PROFILOWANIEM I ZAGĘSZCZANIEM PODŁOŻA

## 1. WSTĘP

### 1.1. Przedmiot SST

Przedmiotem niniejszej szczegółowej specyfikacji technicznej (SST) są wymagania ogólne dotyczące wykonania i odbioru robót nawierzchniowych w ramach zagospodarowania Terenu wokół Kościoła Ewangelickiego w Twardogórze.

### 1.2. Zakres stosowania SST

Specyfikacja techniczna jest stosowana jako dokument przetargowy przy zleceniu i realizacji robót wymienionych w punkcie 1.1.

### 1.3. Zakres robót objętych SST

Ustalenia zawarte w niniejszej specyfikacji dotyczą zasad prowadzenia robót związanych z wykonaniem koryta przeznaczonego do ułożenia konstrukcji nawierzchni schodów terenowych i chodników dla przebudowy nawierzchni jak w pkt. 1.1

### 1.4. Określenia podstawowe

Określenia podstawowe są zgodne z obowiązującymi, odpowiednimi polskimi normami.

Wskaźnik zagęszczenia gruntu:

$$I_s = P_d / P_{ds}$$

Gdzie:

$P_d$  – gęstość objętościowa szkieletu gruntowego wg BN-77/8931-12.

$P_{ds}$  – maksymalna gęstość objętościowa szkieletu gruntowego przy wilgotności optymalnej, określona wg Proctora, zgodnie z PN-88/B-04481, służąca do oceny zagęszczenia gruntu w robotach ziemnych.

## 2. MATERIAŁY

Nie występują.

## 3. SPRZĘT

### 3.1. Sprzęt do wykonania robót

Dowolny, do ładowania i transportu, akceptowany przez Inżyniera. Należy stosować sprzęt posiadający świadectwa dopuszczenia, aktualne badania techniczne i instrukcje użytkownika. Do wykonania wykopów, profilowania i zagęszczania koryta należy stosować:

- sprzęt mechaniczny dostosowany do szerokości profilowanego koryta,
- sprzęt do robót ręcznych (wykopy i profilowanie),
- walec statyczny i dostosowany do wielkości zagęszczanej powierzchni, oraz ubijaki mechaniczne do stosowania w miejscach trudno dostępnych,
- inny sprzęt zaakceptowany przez Inżyniera.

Każda jednostka sprzętowa powinna być w dobrym stanie technicznym, zapewniająca uzyskanie wymaganej jakości robót.

## 4. TRANSPORT

### 4.1. Transport materiałów

Transport mas ziemnych pojazdami samochodowymi samowładowczymi. Transport powinien odbywać się zgodnie z zasadami obowiązującymi w resorcie transportu.

Każda jednostka sprzętowa powinna być w dobrym stanie technicznym, zapewniającym uzyskanie wymaganej jakości robót.

## 5. WYKONANIE ROBÓT

### 5.1. Zasady wykonania robót

Wykonawca przedstawi Inżynierowi do akceptacji projekt organizacji i harmonogram robót, uwzględniający wszystkie warunki, w jakich będą wykonywane roboty.

Wyznaczenie koryta i sposób jego wykonania powinien umożliwiać prawidłowe wykonanie, zgodne z dokumentacją projektową, wykonanie warstw podbudowy i nawierzchni schodów i chodników. Rozmieszczenie palików lub szpilek stalowych, ustawionych w rzędach równoległych, powinien umożliwiać naciągnięcie sznurków lub linek do dalszych robót w odstępach nie większych niż 10m.

### 5.2. Zasady prowadzenia robót

Przed przystąpieniem do robót wykonawca ma obowiązek sprawdzić zgodność rzędnych terenu z danymi zawartymi w dokumentacji projektowej. Wszelkie odstępstwa winny być zarejestrowane w dzienniku budowy i potwierdzone przez Inżyniera.

Wykonawca ma obowiązek dokonywać bieżącej kontroli warunków gruntowych w trakcie wykonywania wykopów i ich porównywania z danymi zawartymi w dokumentacji projektowej. Niezgodność powinna być odnotowana w dzienniku budowy z powiadomieniem projektanta. Wykonawca powinien wykonywać wykopy w taki sposób, aby nie naruszyć struktury gruntów poniżej projektowanej rzędnej dna koryta. W miejscach, gdzie występują grunty o innych parametrach, niż zakładała to dokumentacja projektowa, lub w razie naruszenia struktury, należy przeprowadzić wymianę gruntu w sposób uzgodniony z projektantem i Inżynierem.

Wykonawca robót jest odpowiedzialny za wszystkie szkody w istniejących sieciach uzbrojenia, zaistniałe na skutek prowadzonych robót, również w przypadku, gdy przekazana przez zamawiającego dokumentacja projektowa nie przewidywała występowania tych urządzeń.

### 5.3. Wymagania dotyczące podłoża

Zagęszczenie gruntu w wykopach pod nawierzchnią drogową powinno spełniać wymagania dotyczące minimalnej wartości wskaźnika zagęszczenia  $I_s = 1,00$  w warstwie górnej o grubości min. 20 cm pod konstrukcją jezdni. Jeżeli grunty rodzime w wykopach nie spełniają wymaganego wskaźnika zagęszczenia, to przed ułożeniem konstrukcji nawierzchni należy je dogęścić. Na wyrównanej i dogęszczonej powierzchni koryta wymagana jest nośność  $E_2 > 60$  Mpa. Zagęszczenie należy prowadzić bezpośrednio po profilowaniu. Czynności te należy wykonać walcami stalowymi gładkimi lub ubijakami mechanicznymi w miejscach trudno dostępnych. Nie dopuszczać do nadmiernego zawilgocenia gruntów podłoża. Błoto należy wymienić na podsypkę żwirowo-piaskową lub czekać z dalszym prowadzeniem robót do czasu naturalnego wyschnięcia. W przypadku, gdy w korycie drogi występują kamienie należy je usunąć. Wykonywane roboty związane z korytowaniem, profilowaniem i zagęszczaniem podłoża należy prowadzić jednocześnie na całej szerokości schodów i analogicznie całej szerokości chodników.

### 5.4. Utrzymanie koryta oraz wyprofilowanego i zagęszczonego podłoża

Podłoże (koryto) po wyprofilowaniu i zagęszczeniu powinno być utrzymywane w dobrym stanie.

Jeżeli po wykonaniu robót związanych z profilowaniem i zagęszczeniu podłoża nastąpi przerwa w robotach i Wykonawca nie przystąpi natychmiast do układania warstw nawierzchni, to powinien on zabezpieczyć podłoże przed nadmiernym zawilgoceniem, na przykład przez rozłożenie folii lub w inny sposób zaakceptowany przez Inżyniera.

Jeżeli wyprofilowane i zagęszczone podłoże uległo nadmiernemu zawilgoceniu, to do układania kolejnej warstwy można przystąpić dopiero po jego naturalnym osuszeniu.

Po osuszeniu podłoża Inżynier oceni jego stan i ewentualnie zaleci wykonanie niezbędnych napraw. Jeżeli zawilgocenie nastąpiło wskutek zaniedbania Wykonawcy, to naprawę wykona on na własny koszt.

## **6. KONTROLA JAKOŚCI ROBÓT**

### **6.1. Badania w czasie robót**

Przy każdym odbiorze robót zanikających należy stwierdzić ich jakość w formie protokołów lub wpisów do dziennika budowy.

Sprawdzenie wykonania wykopów polega na kontrolowaniu zgodności z wymaganiami określonymi w niniejszej specyfikacji oraz w dokumentacji projektowej

W czasie robót wykonawca powinien prowadzić systematyczne badania kontrolne w zakresie i z częstotliwością gwarantującą zachowanie wymaganej jakości robót i nie rzadziej niż w niniejszej specyfikacji.

Sprawdzeniu po profilowaniu i zagęszczeniu koryta podlegają:

- ukształtowanie pionowe osi z tolerancją do lcm (1 pomiar na 15 mb)
- głębokość koryta z tolerancją +lcm i -2cm (1 pomiar na 10mb)
- spadek poprzeczny z tolerancją 0,5% (1 pomiar na 10mb i w punktach charakterystycznych) zagęszczenia dna koryta i wilgotność gruntu w czasie zagęszczenia z tolerancją 10% w stosunku do wilgotności optymalnej (minimum 2 pomiary na każdej działce roboczej i nie rzadziej niż pomiar na 600 m<sup>2</sup>)
- równość podłoża mierzona łąką czterometrową co 10 mb z tolerancją 2cm
- równość poprzeczna z tolerancją jak wyżej (1 pomiar na 10mb)

Jakość wykonanych robót należy uznać za zgodną z wymaganiami normy PN-S-02205, jeżeli wszystkie wyniki badań spełniają powyższe wymagania.

W przypadku stwierdzenia usterek, Inżynier ustali zakres robót poprawkowych do wykonania przez wykonawcę na koszt wykonawcy.

## **7. OBMIAR ROBÓT**

### **7.1. Jednostka obmiarowa**

Obmiaru ilościowego dokonuje się w [m<sup>3</sup>] gruntu w stanie rodzimym, lub [m<sup>2</sup>] powierzchni wykonanego i odebranego koryta.

## **8. ODBIÓR ROBÓT**

Roboty uznaje się za wykonane zgodnie z dokumentacją projektową, SST i wymaganiami Inżyniera, jeżeli wszystkie pomiary i badania z zachowaniem tolerancji wg punktu 6 dały wyniki pozytywne.

## **9. PODSTAWA PŁATNOŚCI**

### **9.1. Cena jednostki obmiarowej**

Cena wykonania 1 m<sup>3</sup> wykopu, lub 1m<sup>2</sup> profilowanego koryta obejmuje:

- prace pomiarowe i roboty przygotowawcze,
- dostawę, montaż, utrzymanie i rozbiórkę urządzeń umożliwiających ruch pieszych,
- oznakowanie i zabezpieczenie robót,
- zebranie humusu, załadunek i wywóz,
- wykonanie wykopu z transportem urobku na składowisko obejmujące: odspojenie,
- przemieszczenie, załadunek, przewiezienie i wyładunek,
- ewentualne odwodnienie i ochrona wykopu w czasie jego wykonywania,
- profilowanie dna wykopu ręczne i mechaniczne,
- zagęszczenie powierzchni wykopu,
- ewentualną wymianę gruntów,
- przeprowadzenie pomiarów i badań laboratoryjnych,

## **10. PRZEPISY ZWIĄZANE**

PN-S-02205 Drogi samochodowe. Roboty ziemne. Wymagania i badania

## 11.3 PODBUDOWA Z KRUSZYWA ŁAMANEGO STABILIZOWANEGO MECHANICZNIE

### 1. WSTĘP

#### 1.1. Przedmiot SST

Przedmiotem niniejszej szczegółowej specyfikacji technicznej (SST) są wymagania ogólne dotyczące wykonania i odbioru robót związanych z wykonywaniem podbudowy z kruszywa łamanego 0/31,5 oraz 0/63 stabilizowanego mechanicznie w ramach zagospodarowania terenu wokół Kościoła Ewangelickiego w Twardogórze.

#### 1.2. Zakres stosowania SST

Specyfikacja techniczna jest stosowana jako dokument przetargowy przy zleceniu i realizacji robót wymienionych w punkcie 1.1.

#### 1.3. Zakres robót objętych SST

Ustalenia zawarte w niniejszej specyfikacji dotyczą zasad prowadzenia robót związanych z wykonywaniem podbudów z kruszyw łamanego 0/31,5 o grubości warstwy 15cm (chodniki) i 0/63 o grubości warstwy 20cm (parkingi) stabilizowanych mechanicznie wg PN-S-06102 [21].

#### 1.4. Określenia podstawowe

**1.4.1. Podbudowa z kruszywa łamanego stabilizowanego mechanicznie** - jedna lub więcej warstw zagęszczonej mieszanki, która stanowi warstwę nośną nawierzchni drogowej.

**1.4.2. Pozostałe określenia podstawowe** są zgodne z obowiązującymi, odpowiednimi polskimi normami oraz z definicjami podanymi w SST D- 00.00.00 „Wymagania ogólne” pkt 1.4 .

### 2. MATERIAŁY

#### 2.1. Rodzaje materiałów

Materiałem do wykonania podbudowy z kruszyw łamanych stabilizowanych mechanicznie powinno być kruszywo łamane, uzyskane w wyniku przekruszenia surowca skalnego lub kamieni narzutowych i otoczków albo ziarn żwiru większych od 8 mm.

Kruszywo powinno być jednorodne bez zanieczyszczeń obcych i bez domieszek gliny.

#### 2.3. Wymagania dla materiałów

##### 2.3.1. Uziarnienie kruszywa

Krzywa uziarnienia kruszywa, określona według PN-B-06714-15 [3] powinna leżeć między krzywymi granicznymi pól dobrego uziarnienia podanymi na rysunku 1.

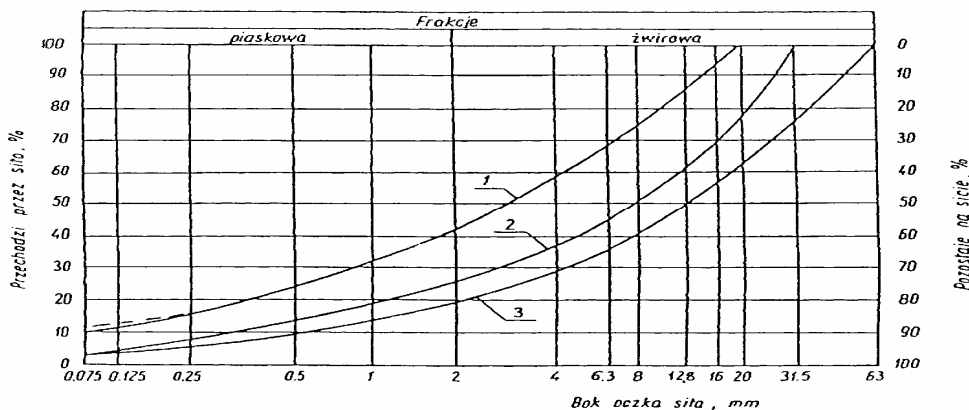

Rysunek 1. Pole dobrego uziarnienia kruszyw przeznaczonych na podbudowy wykonywane metodą stabilizacji mechanicznej.

Projektowane podbudowy obowiązuje pole pomiędzy krzywymi nr 1 a 2.

Krzywa uziarnienia kruszywa powinna być ciągła i nie może przebiegać od dolnej krzywej granicznej uziarnienia do górnej krzywej granicznej uziarnienia na sąsiednich sitach. Wymiar największego ziarna kruszywa nie może przekraczać 2/3 grubości warstwy układanej jednorazowo.

### 2.3.2. Właściwości kruszywa

Kruszywa powinny spełniać wymagania określone w tablicy 1.

Tablica 1.

| Lp. | Wyszczególnienie właściwości  | Wymagania                            |  |
|-----|---|--------------------------------------|--|
|     |   | Kruszywa łamane podbudowa zasadnicza | Badania według                           |
| 1   | Zawartość ziaren mniejszych niż 0,075 mm, % (m/m)   | Od 2 do 10                           | PN-B-06714 -15 [3]                       |
| 2   | Zawartość nadziarna, % (m/m), nie więcej niż  | 5                                    | PN-B-06714-15 [3]                        |
| 3   | Zawartość ziaren nieforemnych % (m/m), nie więcej niż   | 35                                   | PN-B-06714-16 [4]                        |
| 4   | Zawartość zanieczyszczeń organicznych, % (m/m), nie więcej niż  | 1                                    | PN-B-04481 [1]                           |
| 5   | Wskaźnik piaskowy po pięcio-krotnym zagęszczeniu metodą I lub II wg PN-B-04481, %   | od 30 do 70                          | BN-64/8931-01 [26]                       |
| 6   | Ścieralność w bębnie Los Angeles<br>a) ścieralność całkowita po pełnej liczbie obrotów, nie więcej niż<br>b) ścieralność częściowa po 1/5 pełnej liczby obrotów, nie więcej niż | 35                                   | PN-B-06714-42 [12]                       |
|     |   | 30                                   |  |
| 7   | Nasiąkliwość, % (m/m), nie więcej niż   | 3                                    | PN-B-06714-18 [6]                        |
| 8   | Mrozoodporność, ubytek masy po 25 cyklach zamrażania, % (m/m), nie więcej niż   | 5                                    | PN-B-06714-19 [7]                        |
| 9   | Rozpad krzemianowy i żelazawy łącznie, % (m/m), nie więcej niż  | -                                    | PN-B-06714-37 [10]<br>PN-B-06714-39 [11] |
| 10  | Zawartość związków siarki w przeliczeniu na SO <sub>3</sub> , % (m/m), nie więcej niż   | 1                                    | PN-B-06714-28 [9]                        |
| 11  | Wskaźnik nośności w <sub>noś</sub> mieszanki kruszywa, %, nie mniejszy niż: przy zagęszczeniu I <sub>S</sub> ≥ 1,00   | 80                                   | PN-S-06102[21]                           |

## 3. SPRZĘT

### 3.1. Sprzęt do wykonania robót

Wykonawca przystępujący do wykonania podbudowy z kruszyw stabilizowanych mechanicznie powinien wykazać się możliwością korzystania z następującego sprzętu:

- mieszarek do wytwarzania mieszanki, wyposażonych w urządzenia dozujące wodę. Mieszarki powinny zapewnić wytworzenie jednorodnej mieszanki o wilgotności optymalnej,
- równiarek albo układarek do rozkładania mieszanki,
- walców ogumionych i stalowych wibracyjnych lub statycznych do zagęszczania. W miejscach trudno dostępnych powinny być stosowane zagęszczarki płytowe, ubijaki mechaniczne lub małe walce wibracyjne.



## **4. TRANSPORT**

### **4.1. Transport materiałów**

Kruszywa można przewozić dowolnymi środkami transportu w warunkach zabezpieczających je przed zanieczyszczeniem, zmieszaniem z innymi materiałami, nadmiernym wysuszeniem i zawilgoceniem.

Transport cementu powinien odbywać się zgodnie z BN-88/6731-08 [24].

Transport pozostałych materiałów powinien odbywać się zgodnie z wymaganiami norm przedmiotowych.

## **5. WYKONANIE ROBÓT**

### **5.1.. Przygotowanie podłoża**

Podłoże dla kruszywa 0/31,5 stanowi warstwa mrozoochronna wykonana zgodnie z SST D-04.02.02 oraz dla kruszywa łamanego 0/63 jest nim ulepszone podłoże gruntowe

### **5.2. Wytwarzanie mieszanki kruszywa**

Mieszankę kruszywa o ściśle określonym uziarnieniu i wilgotności optymalnej należy wytwarzać w mieszarkach gwarantujących otrzymanie jednorodnej mieszanki. Ze względu na konieczność zapewnienia jednorodności nie dopuszcza się wytwarzania mieszanki przez mieszanie poszczególnych frakcji na drodze. Mieszanka po wyprodukowaniu powinna być od razu transportowana na miejsce wbudowania w taki sposób, aby nie uległa rozsegregowaniu i wysychaniu.

### **5.3. Wbudowywanie i zagęszczanie mieszanki kruszywa**

Mieszanka kruszywa powinna być rozkładana w warstwie o jednakowej grubości, takiej, aby jej ostateczna grubość po zagęszczeniu była równa grubości projektowanej. Warstwa podbudowy powinna być rozłożona w sposób zapewniający osiągnięcie wymaganych spadków i rzędnych wysokościowych.

Wilgotność mieszanki kruszywa podczas zagęszczania powinna odpowiadać wilgotności optymalnej, określonej według próby Proctora, zgodnie z PN-B-04481 [1] (metoda II). Materiał nadmiernie nawilgocony, powinien zostać osuszony przez mieszanie i napowietrzanie. Jeżeli wilgotność mieszanki kruszywa jest niższa od optymalnej o 20% jej wartości, mieszanka powinna być zwilżona określoną ilością wody i równomiernie wymieszana. W przypadku, gdy wilgotność mieszanki kruszywa jest wyższa od optymalnej o 10% jej wartości, mieszankę należy osuszyć.

Wskaźnik zagęszczenia podbudowy wg BN-77/8931-12 [29] powinien odpowiadać przyjętemu poziomowi wskaźnika nośności podbudowy wg tablicy 1, lp. 11..

### **5.4. Utrzymanie podbudowy**

Podbudowa po wykonaniu, a przed ułożeniem następnej warstwy, powinna być utrzymywana w dobrym stanie. Jeżeli Wykonawca będzie wykorzystywał, za zgodą Inżyniera, gotową podbudowę do ruchu budowlanego, to jest obowiązany naprawić wszelkie uszkodzenia podbudowy, spowodowane przez ten ruch. Koszt napraw wynikłych z niewłaściwego utrzymania podbudowy obciąża Wykonawcę robót.

## **6. KONTROLA JAKOŚCI ROBÓT**

### **6.1. Badania przed przystąpieniem do robót**

Przed przystąpieniem do robót Wykonawca powinien wykonać badania kruszyw przeznaczonych do wykonania robót i przedstawić wyniki tych badań Inżynierowi w celu akceptacji materiałów. Badania te powinny obejmować wszystkie właściwości określone w pkt 2.3 niniejszej SST.

### **6.2. Badania w czasie robót**

#### **6.3.1. Częstotliwość oraz zakres badań i pomiarów**

Częstotliwość oraz zakres badań podano w tablicy 2.

Tablica 2. Częstotliwość oraz zakres badań przy budowie podbudowy z kruszyw stabilizowanych mechanicznie

| Lp. | Wyszczególnienie badań                            | Częstotliwość badań                                       |   |
|-----|---|---|---|
|     |   | Minimalna liczba badań na dziennej działce roboczej       | Maksymalna powierzchnia podbudowy przypadająca na jedno badanie (m <sup>2</sup> ) |
| 1   | Uziarnienie mieszanki                             | 2   | 600   |
| 2   | Wilgotność mieszanki                              |   |   |
| 3   | Zagęszczenie warstwy                              | 10 próbek na 10000 m <sup>2</sup>                         |   |
| 4   | Badanie właściwości kruszywa wg tab. 1, pkt 2.3.2 | dla każdej partii kruszywa i przy każdej zmianie kruszywa |   |

### **6.3.2. Uziarnienie mieszanki**

Uziarnienie mieszanki powinno być zgodne z wymaganiami podanymi w pkt 2.3. Próbki należy pobierać w sposób losowy, z rozłożonej warstwy, przed jej zagęszczeniem. Wyniki badań powinny być na bieżąco przekazywane Inżynierowi.

### **6.3.3. Wilgotność mieszanki**

Wilgotność mieszanki powinna odpowiadać wilgotności optymalnej, określonej według próby Proctora, zgodnie z PN-B-04481 [1] (metoda II), z tolerancją +10% -20%.

Wilgotność należy określić według PN-B-06714-17 [5].

### **6.3.4. Zagęszczenie podbudowy**

Zagęszczenie powinno odbywać się aż do osiągnięcia wymaganego wskaźnika zagęszczenia.

Zagęszczenie podbudowy należy sprawdzać według BN-77/8931-12 [30]. W przypadku, gdy przeprowadzenie badania jest niemożliwe ze względu na gruboziarniste kruszywo, kontrolę zagęszczenia należy oprzeć na metodzie obciążeń płytowych, wg BN-64/8931-02 [27] i nie rzadziej niż raz na 5000 m<sup>2</sup>, lub według zaleceń Inżyniera.

Zagęszczenie podbudowy stabilizowanej mechanicznie należy uznać za prawidłowe, gdy stosunek wtórnego modułu  $E_2$  do pierwotnego modułu odkształcenia  $E_1$  jest nie większy od 2,2 dla każdej warstwy konstrukcyjnej podbudowy.

$$\frac{E_2}{E_1} \leq 2,2$$

### **6.3.5. Właściwości kruszywa**

Badania kruszywa powinny obejmować ocenę wszystkich właściwości określonych w pkt 2.3.2.

Próbki do badań pełnych powinny być pobierane przez Wykonawcę w sposób losowy w obecności Inżyniera.

## **6.4. Wymagania dotyczące cech geometrycznych podbudowy**

### **6.4.1. Częstotliwość oraz zakres pomiarów**

Częstotliwość oraz zakres pomiarów dotyczących cech geometrycznych podbudowy podano w tablicy 3.

Tablica 3. Częstotliwość oraz zakres pomiarów wykonanej podbudowy z kruszywa stabilizowanego mechanicznie

| Lp. | Wyszczególnienie badań i pomiarów                                      | Minimalna częstotliwość pomiarów   |
|-----|--|--|
| 1   | Szerokość podbudowy  | 10 razy na 1 km  |
| 2   | Równość podłużna   | w sposób ciągly planografem albo co 10 m łątą  |
| 3   | Równość poprzeczna   | 10 razy na 1 km  |
| 4   | Spadki poprzeczne*)  | 10 razy na 1 km  |
| 5   | Rzędne wysokościowe  | co 100 m   |
| 6   | Ukształtowanie osi w planie*)  | co 100 m   |
| 7   | Grubość podbudowy  | Podczas budowy:<br>w 3 punktach na każdej działce roboczej, lecz nie rzadziej niż raz na 400 m <sup>2</sup><br>Przed odbiorem:<br>w 3 punktach, lecz nie rzadziej niż raz na 2000 m <sup>2</sup> |
| 8   | Nośność podbudowy:<br>- moduł odkształcenia<br><br>- ugięcie sprężyste | co najmniej w dwóch przekrojach na każde 1000 m<br>co najmniej w 20 punktach na każde 1000 m   |

\*) Dodatkowe pomiary spadków poprzecznych i ukształtowania osi w planie należy wykonać w punktach głównych łuków poziomych.

#### **6.4.2. Szerokość podbudowy**

Szerokość podbudowy nie może różnić się od szerokości projektowanej o więcej niż +10 cm, -5 cm.

#### **6.4.3. Równość podbudowy**

Nierówności podłużne podbudowy należy mierzyć 4-metrową łątą lub planografem, zgodnie z BN-68/8931-04 [28].

Nierówności poprzeczne podbudowy należy mierzyć 4-metrową łątą. Nierówności podbudowy nie mogą przekraczać 10 mm.

#### **6.4.4. Spadki poprzeczne podbudowy**

Spadki poprzeczne podbudowy na prostych i łukach powinny być zgodne z dokumentacją projektową, z tolerancją  $\pm 0,5$  %.

#### **6.4.5. Rzędne wysokościowe podbudowy**

Różnice pomiędzy rzędnymi wysokościowymi podbudowy i rzędnymi projektowanymi nie powinny przekraczać + 1 cm, -2 cm.

#### **6.4.6. Ukształtowanie osi podbudowy i ulepszonego podłoża**

Oś podbudowy w planie nie może być przesunięta w stosunku do osi projektowanej o więcej niż  $\pm 5$  cm.

#### **6.4.7. Grubość podbudowy i ulepszonego podłoża**

Grubość podbudowy nie może się różnić od grubości projektowanej o więcej niż:  $\pm 10$ %,

#### **6.4.8. Nośność podbudowy**

- moduł odkształcenia wg BN-64/8931-02 [27] powinien być zgodny z podanym w tablicy 4,
- ugięcie sprężyste wg BN-70/8931-06 [29] powinno być zgodne z podanym w tablicy 4.

Tablica 4. Cechy podbudowy

| Podbudowa z kruszywa o wskaźniku $w_{noś}$ nie mniejszym niż, % | Wymagane cechy podbudowy                     |  |       |  |                              |
|---|--|--|-------|--|------------------------------|
|   | Wskaźnik zagęszczenia $I_s$ nie mniejszy niż | Maksymalne ugięcie sprężyste pod kołem, mm |       | Minimalny moduł odkształcenia mierzony płytą o średnicy 30 cm, MPa |                              |
|   |  | 40 kN                                      | 50 kN | od pierwszego obciążenia $E_1$                                     | od drugiego obciążenia $E_2$ |
| 80  | 1,0  | 1,25                                       | 1,40  | 80   | 140                          |

## 7. OBMIAR ROBÓT

### 7.1. Jednostka obmiarowa

Jednostką obmiarową jest  $m^2$  (metr kwadratowy) podbudowy z kruszywa stabilizowanego mechanicznie.

## 8. ODBIÓR ROBÓT

Roboty uznaje się za zgodne z dokumentacją projektową, SST i wymaganiami Inżyniera, jeżeli wszystkie pomiary i badania z zachowaniem tolerancji wg pkt 6 dały wyniki pozytywne.

## 9. PODSTAWA PŁATNOŚCI

### 9.1. Cena jednostki obmiarowej

Cena wykonania 1  $m^2$  podbudowy obejmuje:

- prace pomiarowe i roboty przygotowawcze,
- oznakowanie robót,
- sprawdzenie i ewentualną naprawę podłoża,
- przygotowanie mieszanki z kruszywa, zgodnie z receptą,
- dostarczenie mieszanki na miejsce wbudowania,
- rozłożenie mieszanki,
- zagęszczenie rozłożonej mieszanki,
- przeprowadzenie pomiarów i badań laboratoryjnych określonych w specyfikacji technicznej,
- utrzymanie podbudowy w czasie robót.

## 10. PRZEPISY ZWIĄZANE

### 10.1. Normy

1. PN-B-04481 Grunty budowlane. Badania próbek gruntu
2. PN-B-06714-12 Kruszywa mineralne. Badania. Oznaczanie zawartości zanieczyszczeń obcych
3. PN-B-06714-15 Kruszywa mineralne. Badania. Oznaczanie składu ziarnowego
4. PN-B-06714-16 Kruszywa mineralne. Badania. Oznaczanie kształtu ziarn
5. PN-B-06714-17 Kruszywa mineralne. Badania. Oznaczanie wilgotności
6. PN-B-06714-18 Kruszywa mineralne. Badania. Oznaczanie nasiąkliwości
7. PN-B-06714-19 Kruszywa mineralne. Badania. Oznaczanie mrozoodporności metodą bezpośrednią

## D - 05.03.01

### 11.4 NAWIERZCHNIA Z KOSTKI KAMIENNEJ

#### 1. WSTĘP

##### 1.1. Przedmiot SST

Przedmiotem niniejszej szczegółowej specyfikacji technicznej (SST) są wymagania dotyczące wykonania i odbioru robót związanych z wykonywaniem nawierzchni jezdni i parkingów z kostki granitowej 18/20 oraz kostki granitowej i bazaltowej 8/10 w ramach zagospodarowania terenu wokół Kościoła Ewangelickiego w Twardogórze.

##### 1.2. Zakres stosowania SST

Specyfikacja techniczna jest stosowana jako dokument przetargowy przy zleceniu i realizacji robót wymienionych w punkcie 1.1.

##### 1.3. Zakres robót objętych SST

Ustalenia zawarte w niniejszej specyfikacji dotyczą zasad prowadzenia robót związanych z wykonywaniem nawierzchni jezdni i parkingów z kostki granitowej 18/20 oraz kostki granitowej i bazaltowej 8/10.

##### 1.4. Określenia podstawowe

**1.4.1. Nawierzchnia twarda ulepszona** - nawierzchnia bezpylna i dostatecznie równa, przystosowana do szybkiego ruchu samochodowego.

**1.4.2. Nawierzchnia kostkowa** - nawierzchnia, której warstwa ścieralna jest wykonana z kostek kamiennych.

**1.4.3. Pozostałe określenia podstawowe** są zgodne z obowiązującymi, odpowiednimi polskimi normami i z definicjami podanymi w OST

#### 2. MATERIAŁY

##### 2.1. Kamienna kostka drogowa

###### 2.1.1. Klasyfikacja

Kamienna kostka drogowa wg PN-B-11100 [8] jest stosowana do budowy nawierzchni z kostki kamiennej wg PN-S-06100 [11] oraz do budowy nawierzchni z kostki kamiennej nieregularnej wg PN-S-96026 [12]

W zależności od kształtów rozróżnia się trzy typy kostki:

- regularną,
- rzędowną,
- nieregularną.

Rozróżnia się dwa rodzaje kostki regularnej: normalną i łącznikową.

W zależności od jakości surowca skalnego użytego do wyrobu kostki rozróżnia się dwie klasy kostki: I, II.

W zależności od dokładności wykonania rozróżnia się trzy gatunki kostki: 1, 2, 3.

W zależności od wymiaru zasadniczego - wysokości kostki, rozróżnia się następujące wielkości (cm):

- kostka regularna i rzędowna - 12, 14, 16 i 18,
- kostka nieregularna - 5, 6, 8 i 10.

###### 2.2.2. Wymagania

Surowcem do wyrobu kostki kamiennej są skały magmowe, osadowe i przeobrażone. Wymagane cechy fizyczne i wytrzymałościowe przedstawia tablica 1.

Tablica 1. Wymagane cechy fizyczne i wytrzymałościowe dla kostki kamiennej

| Lp. | Cechy fizyczne i wytrzymałościowe  | Klasa        | Badania według |
|-----|--|--------------|----------------|
|     |  | I            |                |
| 1   | Wytrzymałość na ściskanie w stanie powietrzno-suchym, MPa, nie mniej niż | 160          | PN-B-04110 [3] |
| 2   | Ścieralność na tarczy Boehmego, w centymetrach, nie więcej niż           | 0,2          | PN-B-04111 [4] |
| 3   | Wytrzymałość na uderzenie (zwięzłość), liczba uderzeń, nie mniej niż     | 12           | PN-B-04115[5]  |
| 4   | Nasiąkliwość wodą, w %, nie więcej niż                                   | 0,5          | PN-B-04101 [1] |
| 5   | Odporność na zamrażanie  | nie bada się | PN-B-04102 [2] |

### 2.2.3. Kształt i wymiary kostki regularnej

Kostka regularna normalna powinna mieć kształt sześcianu.

Kostka regularna łącznikowa powinna mieć kształt prostopadłościanu.

Kształt kostki regularnej normalnej i łącznikowej przedstawia rysunek 1.

A - normalna

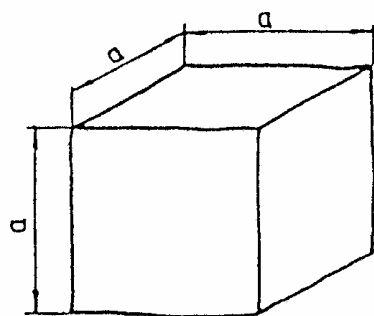

B - łącznikowa

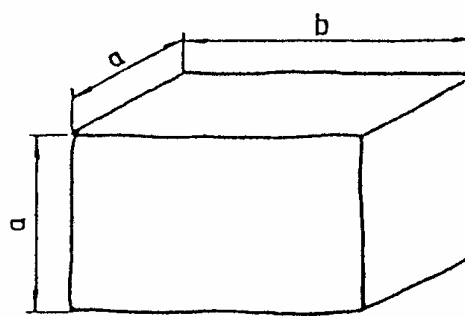

Rysunek 1. Kształt kostki regularnej normalnej i łącznikowej

Wymagania dotyczące wymiarów kostki regularnej normalnej i łącznikowej przedstawia tablica 2.

Tablica 2. Wymiary kostki regularnej normalnej i łącznikowej oraz dopuszczalne odchyłki

| Wyszczególnienie  | Wielkość (cm) |    |    |    | Dopuszczalne odchyłki dla gatunku (cm) |              |       |
|---|---------------|----|----|----|--|--------------|-------|
|   | 12            | 14 | 16 | 18 | 1                                      | 2            | 3     |
| Wymiar a  | 12            | 14 | 16 | 18 | ± 0,5                                  | ± 0,7        | ± 1,0 |
| Wymiar b  | 18            | 21 | 24 | 27 | ± 0,7                                  | ± 1,0        | ± 1,2 |
| Stosunek pola powierzchni dolnej (stopki) do górnej (czoła), nie mniejszy niż | -             | -  | -  | -  | 1,0                                    | 0,8          | 0,7   |
| Nierówności powierzchni górnej (czoła), nie większe niż                       | -             | -  | -  | -  | ± 0,4                                  | ± 0,4        | ± 0,6 |
| Wypukłość powierzchni bocznej, nie większa niż                                | -             | -  | -  | -  | 0,4                                    | 0,8          | 0,8   |
| Nierówność powierzchni dolnej (stopki), nie większa niż                       | -             | -  | -  | -  | ± 0,4                                  | nie bada się |       |
| Pęknięcia kostki  | -             | -  | -  | -  | niedopuszczalne                        |              |       |

Krawędzie co najmniej jednej powierzchni kostki gatunku 1 powinny być bez uszkodzeń. Pozostałe krawędzie kostki mogą mieć uszkodzenie długości nie większej niż pół wymiaru wysokości kostki (a), natomiast łączna ich długość nie powinna przekraczać wymiaru wysokości kostki (a). Uszkodzenia którekolwiek z naroży kostki gatunku 1 i naroży powierzchni górnej (czoła) kostki gatunku 2 i 3 są niedopuszczalne. Szerokość lub głębokość uszkodzenia krawędzi lub naroży nie powinna być większa niż 0,6 cm.

#### 2.2.4. Kształt i wymiary kostki rządowej

Kostka rządowa powinna mieć kształt zbliżony do prostopadłościanu o równoległej powierzchni dolnej do górnej. Cała bryła kostki powinna mieścić się w prostopadłościanie zbudowanym na powierzchni górnej jako podstawie.

Kształt kostki rządowej przedstawia rysunek 2.

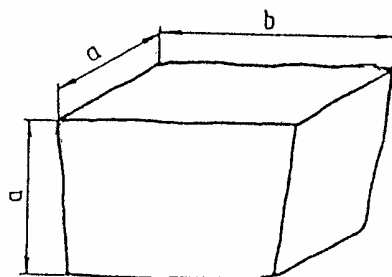

Rysunek 2. Kształt kostki rządowej

Wymagania dotyczące wymiarów kostki rządowej przedstawia tablica 3. Szerokość lub głębokość uszkodzenia krawędzi lub naroży nie powinna być większa niż 0,6 cm.

Tablica 3. Wymiary kostki rządowej oraz dopuszczalne odchyłki

| Wyszczególnienie   | Wielkość (cm) |             |             |             | Dopuszczalne odchyłki dla gatunku (cm) |       |       |
|--|---------------|-------------|-------------|-------------|--|-------|-------|
|  | 12            | 14          | 16          | 18          | 1                                      | 2     | 3     |
| Wymiar a   | 12            | 14          | 16          | 18          | ± 0,5                                  | ± 0,7 | ± 1,0 |
| Wymiar b   | od 12 do 24   | od 14 do 28 | od 16 do 32 | od 18 do 36 | -                                      | -     | -     |
| Stosunek pola powierzchni dolnej (stopki) do górnej (czoła), nie mniej niż | -             | -           | -           | -           | 0,8                                    | 0,7   | 0,6   |
| Nierówności powierzchni górnej (czoła), nie większe niż                    | -             | -           | -           | -           | ± 0,4                                  | ± 0,6 | ± 0,8 |
| Pęknięcia kostki   | -             | -           | -           | -           | niedopuszczalne                        |       |       |

### 2.2.5. Kształt i wymiary kostki nieregularnej

Kostka nieregularna powinna mieć kształt zbliżony do prostopadłościanu. Kształt kostki nieregularnej przedstawia rysunek 3.

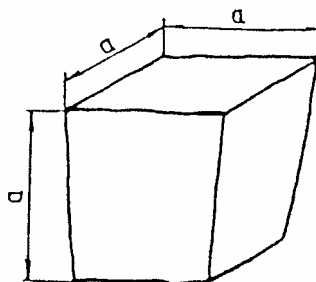

Rysunek 3. Kształt kostki nieregularnej

Wymagania dotyczące wymiarów kostki nieregularnej przedstawia tablica 4.

Uszkodzenie krawędzi powierzchni górnej (czoła) oraz ich szerokość i głębokość nie powinny być większe niż podane dla gatunku 2 i 3 kostki regularnej.

Dopuszcza się uszkodzenie jednego naroża powierzchni górnej kostki o głębokości nie większej niż 0,6 cm.

Tablica 4. Wymiary kostki nieregularnej oraz dopuszczalne odchyłki

| Wyszczególnienie  | Wielkość (cm) |   |   |    | Dopuszczalne odchyłki dla gatunku |       |       |
|---|---------------|---|---|----|-----------------------------------|-------|-------|
|   | 5             | 6 | 8 | 10 | 1                                 | 2     | 3     |
| Wymiar a  | 5             | 6 | 8 | 10 | ± 1,0                             | ± 1,0 | ± 1,0 |
| Stosunek pola powierzchni dolnej (stopki) do górnej (czoła), w cm, nie mniejszy niż                           | -             | - | - | -  | 0,7                               | 0,6   | 0,5   |
| Nierówności powierzchni górnej (czoła), w cm, nie większe niż   | -             | - | - | -  | ± 0,4                             | ± 0,6 | ± 0,8 |
| Wypukłość powierzchni bocznej, w cm, nie większa niż  | -             | - | - | -  | 0,6                               | 0,6   | 0,8   |
| Odchyłki od kąta prostego krawędzi powierzchni górnej (czoła), w stopniach, nie większe niż                   | -             | - | - | -  | ± 6                               | ± 8   | ± 10  |
| Odchylenie od równoległości płaszczyzny powierzchni dolnej w stosunku do górnej, w stopniach, nie większe niż | -             | - | - | -  | ± 6                               | ± 8   | ± 10  |



### **2.3. Krawężniki**

Krawężniki kamienne stosowane do obramowania nawierzchni kostkowych, powinny odpowiadać wymaganiom wg BN-66/6775-01 [15].

### **2.4. Cement**

Cement stosowany do podsypki i wypełnienia spoin powinien być cementem portlandzkim klasy 32,5, odpowiadający wymaganiom PN-B-19701 [9].

Transport i przechowywanie cementu powinny być zgodne z BN-88/6731-08 [13].

### **2.5. Kruszywo**

Kruszywo na podsypkę i do wypełniania spoin powinno odpowiadać wymaganiom normy PN-B-06712 [7].

Na podsypkę stosuje się mieszankę kruszywa naturalnego o frakcji od 0 do 8 mm, a do zaprawy cementowo-piaskowej o frakcji od 0 do 4 mm.

Zawartość pyłów w kruszywie na podsypkę cementowo-żwirową i do zaprawy cementowo-piaskowej nie może przekraczać 3%, a na podsypkę żwirową - 8%.

Kruszywo należy przechowywać w warunkach zabezpieczających je przed zanieczyszczeniem oraz zmieszaniem z kruszywami innych klas, gatunków, frakcji (grupy frakcji).

Pozostałe wymagania i badania wg PN-B-06712 [7].

### **2.6. Woda**

Woda stosowana do podsypki i zaprawy cementowo-piaskowej, powinna odpowiadać wymaganiom PN-B-32250 [10]. Powinna to być woda „odmiany 1”.

Badania wody należy wykonywać:

- w przypadku nowego źródła poboru wody,
- w przypadku podejrzeń dotyczących zmiany parametrów wody, np. zmętnienia, zapachu, barwy.

### **2.7. Masa zalewowa**

Masa zalewowa do wypełniania spoin i szczelin dylatacyjnych w nawierzchniach z kostki kamiennej powinna być stosowana na gorąco i odpowiadać wymaganiom normy BN-74/6771-04 [14] lub aprobaty technicznej.

## **3. SPRZĘT**

### **3.1. Sprzęt do wykonania nawierzchni z kostki kamiennej**

Wykonawca przystępujący do wykonania nawierzchni z kostek kamiennych powinien wykazać się możliwością korzystania z następującego sprzętu:

- betoniarki, do wytwarzania betonu i zapraw oraz przygotowywania podsypki cementowo-piaskowej,
- ubijaków ręcznych i mechanicznych, do ubijania kostki,
- wibratorów płytowych i lekkich walców wibracyjnych, do ubijania kostki po pierwszym ubiciu ręcznym.

## **4. TRANSPORT**

### **4.1. Transport materiałów**

#### **4.1.1. Transport kostek kamiennych**

Kostki kamienne przewozi się dowolnymi środkami transportowymi.

Kostkę regularną i rzędowną należy układać na podłodze obok siebie tak, aby wypełniła całą powierzchnię środka transportowego. Na tak ułożonej warstwie należy bezpośrednio układać następną warstwę.

Kostkę nieregularną przewozi się luźno usypaną. Ładowanie ręczne kostek regularnych i rzędownych powinno być wykonywane bez rzucania. Przy użyciu przenośników taśmowych, kostki regularne i rzędowne powinny być podawane i odbierane ręcznie.

Kostkę regularną i rzędowną należy ustawiać w stosy. Kostkę nieregularną można składować w przyzmach.

Wysokość stosu lub przyzma nie powinna przekraczać 1 m.

#### 4.1.2. Transport kruszywa

Kruszywo można przewozić dowolnymi środkami transportowymi w warunkach zabezpieczających je przed rozsypywaniem i zanieczyszczeniem.

### 5. WYKONANIE ROBÓT

#### 5.1. Przygotowanie podbudowy

Warunki wykonania podbudowy powinny odpowiadać wymaganiom zawartym w odpowiednich SST:

- D-04.04.02 Podbudowa z kruszywa łamanego stabilizowanego mechanicznie.

#### 5.3. Obramowanie nawierzchni

Rodzaj obramowania nawierzchni powinien być zgodny z dokumentacją projektową i SST.

#### 5.4. Podsypka

Do wykonania nawierzchni z kostki kamiennej należy stosować jeden z następujących rodzajów podsypki:

- podsypka cementowo-żwirowa, cementowo-piaskowa,

Rodzaj zastosowanej podsypki powinien być zgodny z dokumentacją projektową i SST.

Wymagania dla materiałów stosowanych na podsypkę powinny być zgodne z pkt 2 niniejszej SST oraz z PN-S-96026 [12].

Grubość podsypki powinna być zgodna z dokumentacją projektową i SST.

Współczynnik wodnocementowy dla podsypki cementowo-piaskowej lub cementowo-żwirowej, powinien wynosić od 0,20 do 0,25, a wytrzymałość na ścislenie  $R_7 = 10$  MPa,  $R_{28} = 14$  MPa.

#### 5.5. Układanie nawierzchni z kostki kamiennej

##### 5.5.1. Układanie kostki.

Kostkę należy układać we wzory zgodnie z dokumentacją projektową.

Szerokość spoin między kostkami nie powinna przekraczać 12 mm. Spoiny w sąsiednich rzędach powinny się mijać co najmniej o 1/4 szerokości kostki.

Kostka użyta do układania nawierzchni powinna być jednego gatunku i z materiału zgodnego w odniesieniu do dokumentacji projektowej (część architektoniczna).

##### 5.5.3. Szczeliny dylatacyjne

Szczeliny dylatacyjne poprzeczne należy stosować w nawierzchniach z kostki na zaprawie cementowej w odległości od 10 do 15 m oraz w takich miejscach, w których występuje dylatacja podbudowy lub zmiana sztywności podłoża.

Szczeliny podłużne należy stosować przy ściekach na jezdniach wszelkich szerokości oraz pośrodku jezdni, jeżeli szerokość jej przekracza 10 m lub w przypadku układania nawierzchni połową szerokości jezdni.

Przy układaniu nawierzchni z kostki na podbudowie betonowej - na podsypce cementowo-żwirowej z zalaniem spoin zaprawą cementowo-piaskową, szczeliny dylatacyjne warstwy jezdnej należy wykonywać nad szczelinami podbudowy. Szerokość szczelin dylatacyjnych powinna wynosić od 8 do 12 mm.

##### 5.5.4. Warunki przystąpienia do robót

Kostkę na zaprawie cementowo-piaskowej i cementowo-żwirowej można układać bez środków ochronnych przed mrozem, jeżeli temperatura otoczenia jest  $+5^{\circ}\text{C}$  lub wyższa. Nie należy układać kostki w temperaturze  $0^{\circ}\text{C}$  lub niższej. Jeżeli w ciągu dnia temperatura utrzymuje się w granicach od 0 do  $+5^{\circ}\text{C}$ , a w nocy spodziewane są przymrozki, kostkę należy zabezpieczyć przez nakrycie materiałem o złym przewodnictwie cieplnym. Świeżo wykonaną nawierzchnię na podsypce cementowo-żwirowej należy chronić w sposób podany w PN-B-06251 [6].

##### 5.5.5. Ubijanie kostki

Sposób ubijania kostki powinien być dostosowany do rodzaju podsypki oraz materiału do wypełnienia spoin.

Kostkę na podsypce żwirowo-cementowej przy wypełnianiu spoin zaprawą cementowo-piaskową, należy ubijać dwukrotnie.

Pierwsze mocne ubicie powinno nastąpić przed zalaniem spoin i spowodować obniżenie kostek do wymaganej niwelety.

Drugie - lekkie ubicie, ma na celu doprowadzenie ubijanej powierzchni kostek do wymaganego przekroju poprzecznego jezdni. Drugi ubicie następuje bezpośrednio po zalaniu spoin zaprawą cementowo-piaskową. Zamiast drugiego ubijania można stosować wibratory płytowe lub lekkie walce wibracyjne.

#### **5.5.6. Wypełnienie spoin**

Zaprawę cementowo-piaskową można stosować przy nawierzchniach z kostki każdego typu układanej na podsypce cementowo-żwirowej.

Wypełnienie spoin zaprawą cementowo-piaskową powinno być wykonane z zachowaniem następujących wymagań:

- piasek powinien odpowiadać wymaganiom wg pkt 2.5,
- cement powinien odpowiadać wymaganiom wg pkt 2.4,
- wytrzymałość zaprawy na ściskanie powinna wynosić nie mniej niż 30 MPa,
- przed rozpoczęciem zalewania kostka powinna być oczyszczona i dobrze zwilżona wodą z dodatkiem 1% cementu w stosunku objętościowym,
- głębokość wypełnienia spoin zaprawą cementowo-piaskową powinna wynosić około 5 cm,
- zaprawa cementowo-piaskowa powinna całkowicie wypełnić spoiny i tworzyć monolit z kostką.

#### **5.6. Pielęgnacja nawierzchni**

Sposób pielęgnacji nawierzchni zależy od rodzaju wypełnienia spoin i od rodzaju podsypki.

Pielęgnacja nawierzchni kostkowej, której spoiny są wypełnione zaprawą cementowo-piaskową polega na polaniu nawierzchni wodą w kilka godzin po zalaniu spoin i utrzymaniu jej w stałej wilgotności przez okres jednej doby. Następnie nawierzchnię należy przykryć piaskiem i utrzymywać w stałej wilgotności przez okres 7 dni. Po upływie od 2 do 3 tygodni - w zależności od warunków atmosferycznych, nawierzchnię należy oczyścić dokładnie z piasku i można oddać do ruchu.

### **6. KONTROLA JAKOŚCI ROBÓT**

#### **6.1. Badania w czasie robót**

##### **6.1.1. Sprawdzenie podsypki**

Sprawdzenie podsypki polega na stwierdzeniu jej zgodności z dokumentacją projektową oraz z wymaganiami określonymi w p. 5.4.

##### **6.1.2. Badanie prawidłowości układania kostki**

Badanie prawidłowości układania kostki polega na:

- zmierzeniu szerokości spoin oraz powiązania spoin i sprawdzeniu zgodności z p. 5.5.6,
- zbadaniu rodzaju i gatunku użytej kostki, zgodnie z wymogami wg p. od 2.2.2 do 2.2.5,
- sprawdzeniu prawidłowości wykonania szczelin dylatacyjnych zgodnie z p. 5.5.3.

Sprawdzenie wiązania kostki wykonuje się wrywkowo w kilku miejscach przez oględziny nawierzchni i określenie czy wiązanie odpowiada wymaganiom wg p. 5.5.

Ubicie kostki sprawdza się przez swobodne jednokrotne opuszczenie z wysokości 15 cm ubijaka o masie 25 kg na poszczególne kostki. Pod wpływem takiego uderzenia osiadanie kostek nie powinno być dostrzegane.

##### **6.3.3. Sprawdzenie wypełnienia spoin**

Badanie prawidłowości wypełnienia spoin polega na sprawdzeniu zgodności z wymaganiami zawartymi w p. 5.5.6.

Sprawdzenie wypełnienia spoin wykonuje się co najmniej w pięciu dowolnie obranych miejscach na każdym kilometrze przez wykruszenie zaprawy na długości około 10 cm i zmierzenie głębokości

wypełnienia spoiny zaprawą, a przy zaprawie cementowo-piaskowej również przez sprawdzenie przyczepności zaprawy do kostki.

#### **6.4. Sprawdzenie cech geometrycznych nawierzchni**

##### **6.4.1. Równość**

Nierówności podłużne nawierzchni należy mierzyć 4-metrową łata lub planografem, zgodnie z normą BN-68/8931-04 [18].

Nierówności podłużne nawierzchni nie powinny przekraczać 1,0 cm.

##### **6.4.2. Spadki poprzeczne**

Spadki poprzeczne nawierzchni powinny być zgodne z dokumentacją projektową z tolerancją  $\pm 0,5\%$ .

##### **6.4.3. Rzędne wysokościowe**

Różnice pomiędzy rzędnymi wykonanej nawierzchni i rzędnymi projektowanymi nie powinny przekraczać +1 cm i -2 cm.

##### **6.4.4. Ukształtowanie osi**

Oś nawierzchni w planie nie może być przesunięta w stosunku do osi projektowanej o więcej niż  $\pm 5$  cm.

##### **6.4.5. Szerokość nawierzchni**

Szerokość nawierzchni nie może różnić się od szerokości projektowanej o więcej niż  $\pm 5$  cm.

##### **6.4.6. Grubość podsypki**

Dopuszczalne odchyłki od projektowanej grubości podsypki nie powinny przekraczać  $\pm 1,0$  cm.

##### **6.4.7. Częstotliwość oraz zakres badań i pomiarów**

Częstotliwość oraz zakres badań i pomiarów wykonanej nawierzchni z kostek kamiennych przedstawiono w tabelicy 5.

Tablica 5. Częstotliwość i zakres badań cech geometrycznych nawierzchni

| Lp. | Wyszczególnienie badań i pomiarów | Minimalna częstotliwość badań i pomiarów                  |
|-----|-----------------------------------|---|
| 1   | Spadki poprzeczne                 | 10 razy na 1 km i w charakterystycznych punktach niwelety |
| 2   | Rzędne wysokościowe               | 10 razy na 1 km i w charakterystycznych punktach niwelety |
| 3   | Ukształtowanie osi w planie       | 10 razy na 1 km i w charakterystycznych punktach niwelety |
| 4   | Szerokość nawierzchni             | 10 razy na 1 km   |
| 5   | Grubość podsypki                  | 10 razy na 1 km   |

## **7. OBMIAR ROBÓT**

### **7.1 Jednostka obmiarowa**

Jednostką obmiarową jest m<sup>2</sup> (metr kwadratowy) wykonanej nawierzchni z kostki kamiennej.

## 8. ODBIÓR ROBÓT

### 8.1. Ogólne zasady odbioru robót

Roboty uznaje się za wykonane zgodnie z dokumentacją projektową, SST i wymaganiami Inżyniera, jeżeli wszystkie pomiary i badania z zachowaniem tolerancji według pkt 6 dały wyniki pozytywne.

### 8.2. Odbiór robót zanikających i ulegających zakryciu

Roboty związane z wykonaniem podsypki należą do robót ulegających zakryciu.

## 9. PODSTAWA PŁATNOŚCI

### 9.1. Cena jednostki obmiarowej

Cena wykonania 1 m<sup>2</sup> nawierzchni z kostki kamiennej obejmuje:

- prace pomiarowe i roboty przygotowawcze,
- oznakowanie robót,
- dostarczenie materiałów,
- wykonanie podsypki,
- ułożenie i ubicie kostki,
- wypełnienie spoin,
- pielęgnację nawierzchni,
- przeprowadzenie badań i pomiarów wymaganych w specyfikacji technicznej.

## 10. PRZEPISY ZWIĄZANE

### 10.1. Normy

- |     |                  |  |
|-----|------------------|--|
| 1.  | PN-B-04101       | Materiały kamienne. Oznaczanie nasiąkliwości wodą  |
| 2.  | PN-B-04102       | Materiały kamienne. Oznaczanie mrozoodporności metodą bezpośrednią   |
| 3.  | PN-B-04110       | Materiały kamienne. Oznaczanie wytrzymałości na ściskanie  |
| 4.  | PN-B-04111       | Materiały kamienne. Oznaczanie ścieralności na tarczy Boehmego   |
| 5.  | PN-B-04115       | Materiały kamienne. Oznaczanie wytrzymałości kamienia na uderzenie (związłości)  |
| 6.  | PN-B-06251       | Roboty betonowe i żelbetowe. Wymagania techniczne  |
| 7.  | PN-B-06712       | Kruszywa mineralne do betonu zwykłego  |
| 8.  | PN-B-11100       | Materiały kamienne. Kostka drogowa   |
| 9.  | PN-B-19701       | Cement. Cement powszechnego użytku. Skład, wymagania i ocena zgodności   |
| 10. | PN-B-32250       | Materiały budowlane. Woda do betonów i zapraw  |
| 11. | PN-S-06100       | Drogi samochodowe. Nawierzchnie z kostki kamiennej. Warunki techniczne   |
| 12. | PN-S-96026       | Drogi samochodowe. Nawierzchnie z kostki kamiennej nieregularnej. Wymagania techniczne i badania przy odbiorze                   |
| 13. | BN-69/6731-08    | Cement. Transport i przechowywanie   |
| 14. | BN-74/6771-04    | Drogi samochodowe. Masa zalewowa   |
| 15. | BN-66/6775-01    | Elementy kamienne. Krawężniki uliczne, mostowe i drogowe   |
| 16. | BN-80/6775-03/01 | Prefabrykaty budowlane z betonu. Elementy nawierzchni dróg, ulic, parkingów i torowisk tramwajowych. Wspólne wymagania i badania |
| 17. | BN-80/6775-03/04 | Prefabrykaty budowlane z betonu. Elementy nawierzchni dróg, ulic, parkingów i torowisk tramwajowych. Krawężniki i obrzeża        |
| 18. | BN-68/8931-04    | Drogi samochodowe. Pomiar równości nawierzchni planografem i łąką.   |

## 11.5 CHODNIK Z KOSTKI KAMIENNEJ

### 1. WSTĘP

#### 1.1. Przedmiot SST

Przedmiotem niniejszej szczegółowej specyfikacji technicznej (SST) są wymagania dotyczące wykonania i odbioru robót związanych z wykonaniem chodnika z kostki kamiennej w ramach zagospodarowania terenu wokół Kościoła Ewangelickiego w Twardogórze.

#### 1.2. Zakres stosowania SST

Specyfikacja techniczna jest stosowana jako dokument przetargowy przy zleceniu i realizacji robót wymienionych w punkcie 1.1.

#### 1.3. Zakres robót objętych SST

Ustalenia zawarte w niniejszej specyfikacji dotyczą zasad prowadzenia robót związanych z wykonaniem chodnika z kostki kamiennej granitowej o wymiarach 8/10. Szczegółowa lokalizacja nawierzchni z poszczególnych wymiarów kostki kamiennej określona jest w dokumentacji projektowej.

#### 1.4. Określenia podstawowe

Określenia podstawowe są zgodne z obowiązującymi, odpowiednimi polskimi normami i z definicjami.

### 2. MATERIAŁY

#### 2.1. Kostka kamienna

Do wykonania chodnika można stosować kostkę kamienną nieregularną według PN-B-11100 [8], klasy I pod względem jakości surowca skalnego użytego do wyrobu kostki oraz gatunek 1 pod względem dokładności wykonania kostki.

W zależności od wymiaru zasadniczego (wysokość kostki), rozróżnia się następujące wielkości kostki nieregularnej - 5, 6, 8 i 10 (cm).

#### 2.2. Kostka kamienna - wymagania techniczne

##### 2.2.1. Kształt i wymiary

Kostka nieregularna powinna mieć kształt zbliżony do prostopadłościanu. Kształt kostki nieregularnej przedstawia rysunek 1.

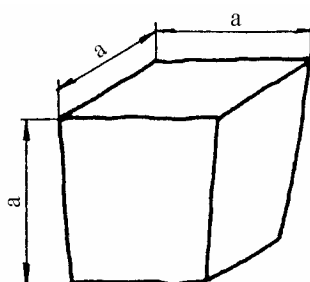

Rysunek 1. Kształt kostki nieregularnej

Wymagania dotyczące wymiarów kostki nieregularnej przedstawia tablica 1.

Tablica 1. Wymiary kostki nieregularnej oraz dopuszczalne odchyłki

| Wyszczególnienie  | Wielkość (cm) |   |   |    | Dopuszczalne odchyłki dla gatunku (cm) |
|---|---------------|---|---|----|--|
|   | 5             | 6 | 8 | 10 | 1                                      |
| Wymiar a  | 5             | 6 | 8 | 10 | ± 1,0                                  |
| Stosunek pola powierzchni dolnej (stopki) do górnej (czoła) nie mniejszy niż                                  | -             | - | - | -  | 0,7                                    |
| Nierówności powierzchni górnej (czoła), nie większe niż   | -             | - | - | -  | ± 0,4                                  |
| Wypukłość powierzchni bocznej nie większa niż   | -             | - | - | -  | 0,6                                    |
| Odchyłki od kąta prostego krawędzi powierzchni górnej (czoła), w stopniach, nie większe niż                   | -             | - | - | -  | ± 6                                    |
| Odchylenie od równoległości płaszczyzny powierzchni dolnej w stosunku do górnej, w stopniach, nie większe niż | -             | - | - | -  | ± 6                                    |

Dopuszcza się uszkodzenie jednego naroża powierzchni górnej kostki o głębokości nie większej niż 0,6 cm.

Kostka może mieć uszkodzenia krawędzi powierzchni czołowej o długości nie większej niż pół wymiaru wysokości (a), natomiast łączna ich długość nie powinna przekraczać wielkości wymiaru wysokości kostki (a).

### 2.2.2. Cechy fizyczne i wytrzymałościowe kostki kamiennej

Surowcem do wyrobu kostki kamiennej są skały magmowe, osadowe i przeobrażone. Wymagane cechy fizyczne i wytrzymałościowe przedstawia tablica 2.

Tablica 2. Wymagane cechy fizyczne i wytrzymałościowe dla kostki kamiennej

| Lp. | Cechy fizyczne i wytrzymałościowe  | Klasa        | Badania według |
|-----|--|--------------|----------------|
|     |  | I            |                |
| 1   | Wytrzymałość na ściskanie w stanie powietrzno-suchym, w MPa, nie mniej niż | 160          | PN-B-04110 [3] |
| 2   | Ścieralność na tarczy Boehmego, w centymetrach, nie więcej niż             | 0,2          | PN-B-04111 [4] |
| 3   | Wytrzymałość na uderzenie (zwięzłość), liczba uderzeń, nie mniej niż       | 12           | PN-B-04115 [5] |
| 4   | Nasiąkliwość wodą, w %, nie więcej niż                                     | 0,5          | PN-B-04101 [1] |
| 5   | Odporność na zamrażanie  | nie bada się | PN-B-04102 [2] |

### 2.2.3. Składowanie kostki

Kostkę nieregularną można składać w pryzmach. Wysokość pryzm nie powinna przekraczać 1 m.

### **2.4. Gryś**

Gryś 2/6,3 na podsypkę i do wypełnienia spoin powinien odpowiadać wymaganiom PN-B-11111 [7].

### **3. SPRZĘT**

#### **3.1. Sprzęt do wykonania chodnika**

Wykonawca przystępujący do wykonania chodnika z kostki kamiennej powinien wykazać się możliwością korzystania z następującego sprzętu:

- betoniarek do wytworzenia zapraw i podsypki cementowo-piaskowej,
- ubijaków ręcznych lub mechanicznych,
- wibratorów płytowych,
- drobnego sprzętu pomocniczego.

### **4. TRANSPORT**

#### **4.1. Transport kostki kamiennej**

Kostki drogowe można przewozić dowolnymi środkami transportowymi. Kostkę nieregularną przewozi się luźno usypaną.

#### **4.2. Transport pozostałych materiałów**

Grys można przewozić dowolnym środkiem transportowym w warunkach zabezpieczających go przed zanieczyszczeniem i zmieszaniem z innymi materiałami.

### **5. WYKONANIE ROBÓT**

#### **5.1. Koryto pod chodnik**

Koryto wykonane w podłożu powinno być wyprofilowane zgodnie z projektowanymi spadkami podłużnymi i poprzecznymi chodnika oraz zgodnie z wymaganiami podanymi w SST D-04.01.01 „Koryto wraz z profilowaniem i zagęszczeniem podłoża”.

Wskaźnik zagęszczenia podłoża w korycie nie może być mniejszy od 0,97 według normalnej metody Proctora.

#### **5.2. Podsypka**

Można stosować następujące rodzaje podsypki:

- podsypkę żwirowo-piaskową lub z grysu o uziarnieniu 2/6,3 mm.

Rodzaj i grubość podsypki powinien być zgodny z dokumentacją projektową, SST lub wskazaniami Inżyniera.

Podsypka powinna być zagęszczona w stanie wilgotności optymalnej i wyprofilowana.

#### **5.5. Układanie chodnika z kostki kamiennej**

Kostkę można układać w różne desenie: rzędowy prosty, rzędowy ukośny, łukowy zgodnie z dokumentacją projektową.

Szerokość spoin między kostkami nie powinna przekraczać 12 mm. Spoiny w sąsiednich rzędach powinny się mijać co najmniej o 1/4 szerokości kostki.

#### **5.6. Wypełnienie spoin**

Wypełnienie spoin powinno być wykonane po ubiciu kostki. Stosuje się następujące rodzaje wypełniania spoin:

- grys kamienny o uziarnieniu 2/6,3mm,

#### **5.7. Pielęgnacja chodnika**

Chodnik z kostki o spoinach wypełnionych grysem można oddać do użytku zaraz po ich wykonaniu.

### **6. KONTROLA JAKOŚCI ROBÓT**

#### **6.1. Badania przed przystąpieniem do robót**

Przed przystąpieniem do robót Wykonawca powinien wykonać badania materiałów przeznaczonych do budowy chodnika z kostki kamiennej i przedstawić wyniki tych badań Inżynierowi do akceptacji. Badania powinny obejmować:



- a) badania kostek kamiennych, które należy przeprowadzić zgodnie z wymaganiami podanymi w PN-B-11100 [8],
- b) badania właściwości gysu określone w normach podanych w punkcie 2.4 do niniejszej SST.

## **6.2. Badania w czasie robót**

W czasie robót należy wykonywać następujące badania kontrolne:

- a) sprawdzenie wykonania koryta wg pkt 5.2, przy czym dopuszczalne tolerancje wynoszą dla:
  - głębokości koryta:
    - o szerokości do 3 m:  $\pm 1$  cm,
    - o szerokości powyżej 3 m:  $\pm 2$  cm,
  - szerokości koryta:  $\pm 5$  cm.
- b) sprawdzenie podsypki w zakresie grubości i wymaganych spadków poprzecznych i podłużnych i porównaniu z dokumentacją projektową,
- c) sprawdzenie ułożenia chodnika z kostki kamiennej wg pkt 5.5,
- d) sprawdzenie wypełnienia spoin wg pkt 5.6 w trzech dowolnych miejscach na każde 20 m<sup>2</sup> chodnika i zmierzenie ich szerokości oraz wypełnienia.

## **6.3. Sprawdzenie cech geometrycznych chodnika**

### **6.3.1. Sprawdzenie równości chodnika**

Równość chodnika sprawdza się co najmniej raz na każde 30 do 50 m<sup>2</sup> ułożonego chodnika i w miejscach wątpliwych, jednak nie rzadziej niż co 10 m. Prześwit pomiędzy nawierzchnią chodnika i przyłożoną trzymetrową łata nie powinien przekraczać 1,0 cm.

### **6.3.2. Sprawdzenie profilu podłużnego**

Sprawdzenie profilu podłużnego przeprowadzać należy za pomocą niwelacji, biorąc pod uwagę punkty charakterystyczne, jednak nie rzadziej niż co 100 m.

Odchylenia od projektowanej niwelety chodnika w punktach załamania niwelety nie mogą przekraczać  $\pm 3$  cm.

### **6.4.3. Sprawdzenie profilu poprzecznego**

Sprawdzenie profilu poprzecznego dokonywać należy szablonem z poziomią, co najmniej raz na każde 15 do 30 m<sup>2</sup> chodnika i w miejscach wątpliwych, jednak nie rzadziej niż co 50 m. Dopuszczalne odchylenia od przyjętego profilu wynoszą  $\pm 0,3\%$ .

## **7. OBMIAR ROBÓT**

### **7.1. Jednostka obmiarowa**

Jednostką obmiarową jest m<sup>2</sup> (metr kwadratowy) wykonanego chodnika z kostki kamiennej.

## **8. ODBIÓR ROBÓT**

Roboty uznaje się za wykonane zgodnie z dokumentacją projektową, SST i wymaganiami Inżyniera, jeżeli wszystkie pomiary i badania z zachowaniem tolerancji wg pkt 6 dały wyniki pozytywne.

## **9. PODSTAWA PŁATNOŚCI**

### **9.1. Cena jednostki obmiarowej**

Cena wykonania 1 m<sup>2</sup> chodnika z kostki kamiennej obejmuje:

- prace pomiarowe i roboty przygotowawcze,
- dostarczenie materiałów na miejsce wbudowania,
- wykonanie koryta,
- przygotowanie i rozścielenie podsypki grysowej wraz z zagęszczeniem,
- ułożenie chodnika z kostki kamiennej z wypełnieniem spoin grysem,
- pielęgnację chodnika,
- przeprowadzenie badań i pomiarów wymaganych w specyfikacji technicznej.

## 10. PRZEPISY ZWIĄZANE

### 10.1. Normy

|     |            |  |
|-----|------------|--|
| 1.  | PN-B-04101 | Materiały kamienne. Oznaczanie nasiąkliwości wodą                              |
| 2.  | PN-B-04102 | Materiały kamienne. Oznaczanie mrozoodporności metodą bezpośrednią             |
| 3.  | PN-B-04110 | Materiały kamienne. Oznaczanie wytrzymałości na ściskanie                      |
| 4.  | PN-B-04111 | Materiały kamienne. Oznaczanie ścieralności na tarczy Boehmego                 |
| 5.  | PN-B-04115 | Materiały kamienne. Oznaczanie wytrzymałości kamienia na uderzenia (zwięzłość) |
| 6.  | PN-B-06711 | Kruszywa mineralne. Piasek do zapraw budowlanych                               |
| 7.  | PN-B-11111 | Kruszywa naturalne do nawierzchni drogowych.                                   |
| 8.  | PN-B-11100 | Materiały kamienne. Kostka drogowa   |
| 9.  | PN-B-19701 | Cement. Cement powszechnego użytku. Skład, wymagania i ocena zgodności         |
| 10. | PN-B-32250 | Materiały budowlane. Woda do betonów i zapraw                                  |

## D-08.05.03

## 11.6

## ŚCIEK Z KOSTKI KAMIENNEJ

### 1. WSTĘP

#### 1.1. Przedmiot SST

Przedmiotem niniejszej szczegółowej specyfikacji technicznej (SST) są wymagania dotyczące wykonania i odbioru robót związanych z wykonaniem ścieku z kostki kamiennej w ramach zagospodarowania terenu wokół Kościoła Ewangelickiego w Twardogórze

#### 1.2. Zakres stosowania SST

Specyfikacja techniczna jest stosowana jako dokument przetargowy przy zleceniu i realizacji robót wymienionych w punkcie 1.1.

#### 1.3. Zakres robót objętych SST

Ustalenia zawarte w niniejszej specyfikacji dotyczą zasad prowadzenia robót związanych z wykonaniem:

- ścieku międzyjezdniowego z kostki kamiennej rzędowej o wymiarach 18/20,

#### 1.4. Określenia podstawowe

**1.4.1. Ściek międzyjezdniowy** - element konstrukcji jezdni służący do odprowadzenia wód opadowych z nawierzchni, na których zastosowano przeciwne spadki poprzeczne,

**1.4.2. Pozostałe określenia podstawowe** są zgodne z obowiązującymi, odpowiednimi polskimi normami i z definicjami.

## 2. MATERIAŁY

### 2.1. Kostka kamienna

Kostka kamienna rzędowa, stosowana do wykonania ścieków powinna odpowiadać wymaganiom PN-B-11100 [1]. Powinna to być kostka klasy I, gatunku 1. Kształt, wymiary i dopuszczalne odchyłki wymiarowe dla kostki rzędowej podano w SST D-05.03.01 „Nawierzchnia z kostki kamiennej”.

Wymagane cechy fizyczne i wytrzymałościowe dla kostki kamiennej klasy I, są następujące:

- wytrzymałość na ściskanie w stanie powietrzno-suchym, nie mniej niż 160 MPa,
- ścieralność na tarczy Boehmego, nie więcej niż 0,2 cm,
- wytrzymałość na uderzenie (zwięzłość), liczba uderzeń, nie mniej niż 12,
- nasiąkliwość wodą, nie więcej niż 0,5%.

Kostkę rzędową należy ustawiać w stosach. Wysokość stosu lub przyzm nie powinna przekraczać 1 m.

### 3. SPRZĘT

#### 3.1. Sprzęt do wykonania ścieku

Roboty można wykonywać ręcznie z zastosowaniem następującego sprzętu:

- betoniarek do wytwarzania betonu i zapraw,
- ubijaków ręcznych i mechanicznych do ubijania kostki.

### 4. TRANSPORT

#### 4.1. Ogólne wymagania dotyczące transportu

Zapewniający zachowanie parametrów technicznych przewożonych materiałów i urządzeń

### 5. WYKONANIE ROBÓT

#### 5.1. Roboty przygotowawcze

Przed przystąpieniem do wykonania ścieku należy wytyczyć oś ścieku zgodnie z dokumentacją projektową. Dla ścieku umieszczonego między jezdniami (nawierzchniami) oś ścieku stanowi oś koryta pod ławę.

#### 5.2. Wykonanie wykopu, ławy i ustawienie krawężników

Wykonanie wykopu pod ławę, dla ścieku międzyjezdniowego powinno być zgodne z dokumentacją projektową.

#### 5.3. Wykonanie ścieku z kostki kamiennej

Rodzaj i wymiary ścieku powinny być zgodne z dokumentacją projektową.

Na ławie betonowej należy wykonać podsypkę cementowo-piaskową o grubości zgodnej z dokumentacją projektową. Na wykonanej podsypce należy ułożyć ściek z kostki nieregularnej lub rzędowej, z zachowaniem wymaganej w dokumentacji projektowej niwelety ścieku. Szerokość spoin między poszczególnymi kostkami nie powinna przekraczać 12 mm. Ułożoną kostkę należy ubić przy pomocy ubijaków ręcznych lub mechanicznych. Kostki pęknięte należy wymienić na całe.

Wypełnienie spoin należy wykonywać zgodnie z warunkami podanymi w SST D-05.03.01 „Nawierzchnia z kostki kamiennej”.

### 6. KONTROLA JAKOŚCI ROBÓT

#### 6.1. Badania w czasie robót

W czasie robót związanych z wykonaniem ścieku z kostki kamiennej należy sprawdzać:

- wykop pod ławę,
- gotową ławę,
- wykonanie ścieku.

##### 6.1.1. Wykop pod ławę

Należy sprawdzać, czy wymiary wykopu są zgodne z dokumentacją projektową oraz zagęszczenie podłoża na dnie wykopu.

Tolerancja dla szerokości wykopu wynosi  $\pm 2$  cm. Zagęszczenie podłoża powinno być zgodne z pkt 5.3.

##### 6.1.2. Sprawdzenie wykonania ławy

Przy wykonywaniu ławy, badaniu podlegają:

- linia ławy w planie, która może się różnić od projektowanego kierunku o  $\pm 2$  cm na każde 100 m ławy,
- niweleta górnej powierzchni ławy, która może się różnić od niwelety projektowanej o  $\pm 1$  cm na każde 100 m ławy,
- wymiary i równość ławy, sprawdzane w dwóch dowolnie wybranych punktach na każde 100 m ławy, przy czym dopuszczalne tolerancje wynoszą dla:
  - wysokości (grubości) ławy  $\pm 10\%$  wysokości projektowanej,
  - szerokości górnej powierzchni ławy  $\pm 10\%$  szerokości projektowanej,

- równości górnej powierzchni ławy 1 cm przeswitu pomiędzy powierzchnią ławy a przyłożoną czterometrową łątą.

### **6.1.3. Sprawdzenie wykonania ścieku**

Przy wykonaniu ścieku, badaniu podlegają:

- a) niweleta ścieku, która może różnić się od niwelety projektowanej o  $\pm 1$  cm na każde 10 m wykonanego ścieku,
- b) równość podłużna ścieku, sprawdzana w dwóch dowolnie wybranych punktach na każde 10 m długości, która może wykazywać przeswit nie większy niż 0,8 cm pomiędzy powierzchnią ścieku a łątą czterometrową,
- c) wypełnienie spoin, wykonane zgodnie z pkt 5, sprawdzane na każdym 10 metrach wykonanego ścieku, przy czym wymagane jest całkowite wypełnienie badanej spoiny,
- d) grubość podsypki, sprawdzana co 10 m, która może się różnić od grubości projektowanej o  $\pm 1$  cm.

## **7. OBMIAR ROBÓT**

### **7.1. Jednostka obmiarowa**

Jednostką obmiarową jest m (metr) wykonanego ścieku z kostki kamiennej.

## **8. ODBIÓR ROBÓT**

### **8.1. Ogólne zasady odbioru robót**

Roboty uznaje się za wykonane zgodnie z dokumentacją projektową, SST i wymaganiami Inżyniera, jeżeli wszystkie pomiary i badania z zachowaniem tolerancji wg pkt 6 dały wyniki pozytywne.

### **8.2. Odbiór robót zanikających i ulegających zakryciu**

Odbiorowi robót zanikających i ulegających zakryciu podlegają:

- wykop pod łątę,
- wykonana łąta,
- wykonana podsypka.

## **9. PODSTAWA PŁATNOŚCI**

### **9.1. Cena jednostki obmiarowej**

Cena wykonania 1 m ścieku z kostki kamiennej obejmuje:

- prace pomiarowe i przygotowawcze,
- dostarczenie materiałów,
- wykonanie wykopu pod łątę,
- ew. wykonanie szalunku,
- wykonanie ławy,
- pielęgnację betonu i ew. rozbiórkę szalunku,
- ułożenie ścieku z kostki kamiennej rzędowej, z wypełnieniem spoin i pielęgnacją ścieku,

## 11.7

## SCHODY

### 1. WSTĘP

#### 1.1. Przedmiot SST

Przedmiotem niniejszej szczegółowej specyfikacji technicznej (SST) są wymagania dotyczące wykonania i odbioru robót związanych z przebudową schodów wejściowych do Kościoła Ewangelickiego w Twardogórze.

#### 1.2. Zakres stosowania SST

Specyfikacja techniczna jest stosowana jako dokument przetargowy przy zleceniu i realizacji robót wymienionych w punkcie 1.1.

#### 1.3. Zakres robót objętych SST

Ustalenia zawarte w niniejszej specyfikacji dotyczą zasad prowadzenia robót związanych z przebudową schodów wejściowych do obiektu.

Niniejsza SST dotyczy schodów kamiennych.

#### 1.4. Określenia podstawowe

**1.4.1. Schody** - konstrukcja budowlana umożliwiająca, za pomocą stopni, komunikacyjne powiązanie różnych poziomów w sposób dostosowany do warunków ruchu pieszego.

**1.4.2. Bieg** - wydzielona część schodów składająca się co najmniej z dwóch następujących po sobie stopni o jednakowych wysokościach i odpowiednich szerokościach użytkowych, stanowiąca połączenie komunikacyjne dla dwóch różnych poziomów.

**1.4.3. Szerokość użytkowa biegu** (w przypadku biegu wyposażonego w balustrady) - szerokość mierzona w świetle wewnętrznych krawędzi balustrad.

**1.4.4. Stopień** - zasadniczy element schodów, na którym wspiera się stopa przy pokonywaniu różnych poziomów.

**1.4.5. Stopnica** - płyta stanowiąca poziomy, nośny dla stopy użytkownika, element stopnia.

**1.4.6. Podnózek** - górna widoczna płaszczyzna stopnicy.

**1.4.7. Czoło** - przednia część stopnia widoczna przy wchodzeniu po schodach.

**1.4.8. Podstopnica** - płyta stanowiąca pionowy element stopnia, usytuowany pod stopnicą.

**1.4.9. Nosek** - część stopnia wysunięta przed lico podstopnicy lub uformowana w czole stopnia, w jego górnej części.

**1.4.10. Podstopień** - część czoła stopnia pod noskiem, będąca widoczną pionową płaszczyzną podstopnicy.

**1.4.11. Policzek** - boczna część stopnia.

Części składowe stopni ilustruje poniższy szkic:

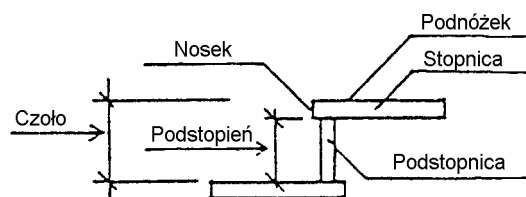

**1.4.12. Spocznik** - pozioma płaszczyzna przedzielająca lub kończąca biegi.

**1.4.13.** Pozostałe określenia podstawowe są zgodne z obowiązującymi, odpowiednimi polskimi normami i z definicjami.

## **2. MATERIAŁY**

### **2.1. Stosowane materiały**

Materiałami stosowanymi do wykonania schodów kamiennych są:

- Stopnie kamienne,
- piasek na podsypkę,
- cement do podsypki cementowo-piaskowej i zaprawy,
- woda,
- beton C12/15 (B15)

### **2.2. Stopnie kamienne - wymagania techniczne**

#### **2.2.1. Cechy fizyczne i wytrzymałościowe**

Materiałem do wyrobu stopni są bloki kamienne ze skał magmowych, osadowych lub metamorficznych, o cechach fizycznych i wytrzymałościowych określonych w tabelicy 1.

Tablica 1. Cechy fizyczne i wytrzymałościowe krawężników kamiennych

| Lp. | Cechy fizyczne i wytrzymałościowe  |              |
|-----|--|--------------|
| 1   | Wytrzymałość na ściskanie w stanie powietrzno-suchym, w kG/cm <sup>2</sup> , co najmniej | 1200         |
| 2   | Ścieralność na tarczy Boehmego, w cm, nie więcej niż                                     | 0,25         |
| 3   | Wytrzymałość na uderzenia, ilość uderzeń, nie mniej niż                                  | 13           |
| 4   | Nasiąkliwość wodą, w %, nie więcej niż   | 0,5          |
| 5   | Odporność na zamrażanie, w cyklach   | nie bada się |

#### **2.2.2. Kształt i wymiary**

Kształt oraz wymiary stopni kamiennych przyjęć zgodnie z dokumentacją projektową dla poszczególnych schodów indywidualnie.

#### **2.2.3. Wygląd zewnętrzny**

W ocenie wyglądu zewnętrznego stopni kamiennych ulicznych, należy brać pod uwagę ustalenia normy BN-66/6775-01.

### **2.4. Dopuszczalne wady i uszkodzenia**

Nie są dopuszczalne wady i uszkodzenia dla wszystkich stopni schodowych kamiennych.

### **2.5. Przechowywanie stopni kamiennych**

Stopnie kamienne mogą być przechowywane na składowiskach otwartych, posegregowane wg typów, rodzajów, odmian i wielkości.

Stopnie kamienne należy układać na powierzchniach spodu, w szeregu na podkładkach drewnianych.

Dopuszcza się składowanie stopni w kilku warstwach, przy zastosowaniu drewnianych podkładek pomiędzy poszczególnymi warstwami, przy czym suma wysokości warstw nie powinna przekraczać 1,2 m.

## **2.6. Materiały na podsypkę i do zapraw**

### **2.6.1. Piasek**

Piasek na podsypkę cementowo-piaskową powinien odpowiadać wymaganiom PN-B-06712 , a do zaprawy cementowo-piaskowej PN-B-06711.

### **2.6.2. Cement**

Cement stosowany do zaprawy cementowej i do podsypki cementowo-piaskowej powinien być cementem portlandzkim klasy nie niższej niż „32,5” odpowiadający wymaganiom PN-B-19701 [6].

### **2.6.3. Woda**

Woda powinna być odmiany „1” i odpowiadać wymaganiom PN-B-32250 .

## **2.7. Materiały na ławy**

Do wykonania ław pod stopnie schodowe należy stosować beton klasy C12/15, wg PN-EN 205-1.

## **3. SPRZĘT**

### **3.1. Sprzęt do wykonywania schodów**

Ze względu na niewielki zakres robót, zwykle prace przy budowie schodów będą wykonywane ręcznie, przy użyciu drobnego sprzętu pomocniczego.

Przy wykonywaniu schodów oraz przy przewozie, załadunku i wyładunku można stosować: środki transportu, żurawie samochodowe, małe betoniarki przewoźne do robót betonowych „na mokro”, przewoźne zbiorniki do wody, ubijaki itp.

## **4. TRANSPORT**

### **4.1. Transport stopni schodowych**

Stopnie kamienne mogą być przewożone dowolnymi środkami transportowymi.

Stopnie należy układać na podkładach drewnianych, rzędami, długością w kierunku jazdy środka transportowego.

Stopnie kamienne mogą być przewożone tylko w jednej warstwie.

W celu zabezpieczenia powierzchni obrobionych przed bezpośrednim stykiem, należy je do transportu zabezpieczyć przekładkami splecionymi ze słomy lub wełny drzewnej, przy czym grubość tych przekładek nie powinna być mniejsza niż 5 cm.

### **4.3. Transport pozostałych materiałów**

Transport cementu powinien się odbywać w warunkach zgodnych z BN-88/6731-08 .

Kruszywa można przewozić dowolnym środkiem transportu, w warunkach zabezpieczających je przed zanieczyszczeniem i zmieszaniem z innymi materiałami. Podczas transportu kruszywa powinny być zabezpieczone przed wysypaniem, a kruszywo drobne - przed rozpyleniem.

## **5. WYKONANIE ROBÓT**

### **5.1. Zasady wykonywania schodów**

Schody należy wykonać zgodnie z dokumentacją projektową.

Jeśli w dokumentacji projektowej podano zbyt mało ustaleń dotyczących schodów, to powinny one spełniać następujące wymiary, pod warunkiem zaakceptowania przez Inżyniera:

- a) szerokość podnóżka stopnia
  - schody dla ruchu pieszego, min. 35 cm
- b) wysokość czoła stopnia
  - schody dla ruchu pieszego, max. 15 cm
- c) szerokość użytkowa schodów
  - schody dla ruchu pieszego, min. 90 cm
- d) liczba stopni w biegu

- schody dla ruchu pieszego, max. 10 stopni
- e) szerokość spocznika
- schody dla ruchu pieszego, min. nie określa się

#### **5.4. Wykonanie schodów**

Wykonanie schodów powinno być zgodne z dokumentacją projektową.

### **6. KONTROLA JAKOŚCI ROBÓT**

#### **6.1. Badania przed przystąpieniem do robót**

##### **6.1.1. Badania schodów**

Przed przystąpieniem do robót Wykonawca powinien wykonać badania materiałów przeznaczonych do wykonania schodów i przedstawić wyniki tych badań Inżynierowi do akceptacji.

##### **6.1.2. Badania stopni kamiennych**

Badania stopni kamiennych obejmują:

- sprawdzenie cech zewnętrznych,
  - badania laboratoryjne.
- Sprawdzenie cech zewnętrznych obejmuje:
- sprawdzenie kształtu, wymiarów i wyglądu zewnętrznego,
  - sprawdzenie wad i uszkodzeń.

Badanie laboratoryjne obejmuje:

- badanie nasiąkliwości wodą,
- badanie odporności na zamrażanie,
- badanie wytrzymałości na ściskanie,
- badanie ścieralności na tarczy Boehmego,
- badanie wytrzymałości na uderzenie.

Sprawdzenie cech zewnętrznych należy przeprowadzać przy każdorazowym odbiorze stopni schodowych. Badanie laboratoryjne należy przeprowadzać na polecenie Inżyniera na próbkach materiału kamiennego, z którego wykonano stopnie, a w przypadkach spornych - na próbkach wyciętych z zakwestionowanych stopni schodowych, zgodnie z wymaganiami tablicy 1.

W skład partii przeznaczonej do badań powinny wchodzić stopnie jednakowego typu, rodzaju i wielkości. Wielkość partii nie powinna przekraczać 5 sztuk.

Pobieranie próbek materiału kamiennego należy przeprowadzać wg PN-B-06720 .

Sprawdzenie kształtu i wymiarów należy przeprowadzać poprzez oględziny zewnętrzne oraz pomiar przy pomocy linii z podziałką milimetrową z dokładnością do 0,1 cm.

Sprawdzenie równości powierzchni obrobionych przeprowadzać należy przy pomocy linii metalowej, ustawionej wzdłuż krawędzi i po przekątnych sprawdzanej powierzchni oraz pomiar odchyleń z dokładnością do 0,1 cm, zgodnie z wymaganiami tablicy 2,3 lub 4.

Sprawdzenie krawędzi prostych przeprowadzać należy przy pomocy linii metalowej.

Sprawdzenie szczyrb i uszkodzeń przeprowadzać należy poprzez oględziny zewnętrzne, policzenie ilości szczyrb i uszkodzeń oraz pomiar ich wielkości z dokładnością do 0,1 cm, zgodnie z wymaganiami tablicy 2.

Sprawdzenie faktury powierzchni przeprowadza się wizualnie przez porównanie z wzorem.

#### **6.2. Badania pozostałych materiałów**

Badania pozostałych materiałów stosowanych przy ustawieniu krawężników kamiennych powinny obejmować wszystkie właściwości, które zostały określone w normach podanych dla odpowiednich materiałów wg pkt 2.

#### **6.3. Badania w czasie robót**

W czasie robót należy sprawdzać:

- wykonanie ław,
- ustawienie stopni kamiennych,

##### **6.3.2. Sprawdzenie ław**

Przy wykonywaniu ław badaniu podlegają:



- a) Równość górnej powierzchni ław.  
Równość górnej powierzchni ławy sprawdza się przez przyłożenie w dwóch punktach, na każdy stopień, łaty.  
Prześwit pomiędzy górną powierzchnią ławy i przyłożoną łatą nie może przekraczać 1 cm.
- b) Zagęszczenie ław.  
Zagęszczenie ław bada się pod każdym stopniem kamiennym.

### **6.3.3. Sprawdzenie ustawienia stopni**

Przy ustawianiu stopni kamiennych należy sprawdzać:

- a) dopuszczalne odchylenia linii stopni w poziomie od linii projektowanej, które wynosi  $\pm 0,5$  cm na każdy stopień,
- b) równość górnej powierzchni stopni, sprawdzane przez przyłożenie w dwóch punktach na stopniu łaty, przy czym prześwit pomiędzy górną powierzchnią stopnia i przyłożoną łatą nie może przekraczać 0,5 cm,

## **7. OBMIAR ROBÓT**

### **7.1. Jednostka obmiarowa**

Jednostką obmiarową jest  $m^3$  (metr sześcienny) wykonanego stopnia kamiennego.

## **8. ODBIÓR ROBÓT**

### **8.1. Ogólne zasady odbioru robót**

Roboty uznaje się za wykonane zgodnie z dokumentacją projektową, SST i wymaganiami Inżyniera, jeżeli wszystkie pomiary i badania z zachowaniem tolerancji wg pkt 6 dały wyniki pozytywne.

### **8.2. Odbiór robót zanikających i ulegających zakryciu**

Odbiorowi robót zanikających i ulegających zakryciu podlegają:

- wykonanie ławy,

## **9. PODSTAWA PŁATNOŚCI**

### **9.1. Cena jednostki obmiarowej**

Cena wykonania 1  $m^3$  stopni kamiennych obejmuje:

- prace pomiarowe i roboty przygotowawcze,
- dostarczenie materiałów na miejsce wbudowania,
- wykonanie wykopu pod ławę,
- ew, wykonanie szalunku,
- wykonanie ławy,
- ustawienie stopni kamiennych na betonie,
- wypełnienie spoin,
- przeprowadzenie badań i pomiarów wymaganych w specyfikacji technicznej.

## **10. PRZEPISY ZWIĄZANE**

- |     |               |   |
|-----|---------------|---|
| 1.  | PN-B-01080    | Kamień dla budownictwa i drogownictwa. Klasyfikacja i zastosowanie                |
| 2.  | PN-B-06050    | Roboty ziemne budowlane   |
| 3.  | PN-B-06711    | Kruszywa mineralne. Piasek do zapraw budowlanych                                  |
| 4.  | PN-B-06712    | Kruszywa mineralne do betonu zwykłego   |
| 5.  | PN-B-06720    | Pobieranie próbek materiałów kamiennych   |
| 6.  | PN-B-19701    | Cement. Cement powszechnego użytku. Skład, wymagania i ocena zgodności            |
| 7.  | PN-B-32250    | Materiały budowlane. Woda do betonów i zapraw                                     |
| 8.  | BN-62/6716-04 | Kamień dla budownictwa i drogownictwa. Bloki surowe                               |
| 9.  | BN-66/6775-01 | Elementy kamienne. Krawężniki uliczne, mostowe i drogowe.                         |
| 10. | PN-EN 206-1   | Beton. Wymagania, właściwości, produkcja i zgodność.                              |
| 11. | PN-B-06251    | Roboty betonowe i żelbetowe   |
| 12. | PN-B-10021    | Prefabrykaty budowlane z betonu. Metody pomiaru cech geometrycznych               |
| 13. | PN-B-11111    | Kruszywa mineralne. Kruszywa naturalne do nawierzchni drogowych. Żwir i mieszanka |
| 14. | PN-B-11112    | Kruszywa mineralne. Kruszywo łamane do nawierzchni drogowych                      |
| 15. | PN-B-11113    | Kruszywa mineralne. Kruszywa naturalne do nawierzchni drogowych. Piasek           |
| 16. | BN-88/6731-08 | Cement. Transport i przechowywanie  |

## **11.8**

## **ZIELEŃ**

### **1. WSTĘP**

#### **1.1. Przedmiot SST**

Przedmiotem niniejszej szczegółowej specyfikacji technicznej (SST) są wymagania dotyczące wykonania i odbioru robót związanych z założeniem i pielęgnacją zieleni w ramach zagospodarowania terenu wokół Kościoła Ewangelickiego w Twardogórze.

#### **1.2. Zakres stosowania SST**

Specyfikacja techniczna jest stosowana jako dokument przetargowy przy zleceniu i realizacji robót wymienionych w punkcie 1.1.

#### **1.3. Zakres robót objętych SST**

Ustalenia zawarte w niniejszej specyfikacji dotyczą zasad prowadzenia robót związanych z:

- zakładaniem i pielęgnacją trawników na terenie płaskim,
- sadzeniem drzew i krzewów na terenie płaskim i na skarpach,

#### **1.4. Określenia podstawowe**

**1.4.1. Ziemia urodzajna** - ziemia posiadająca właściwości zapewniające roślinom prawidłowy rozwój.

**1.4.2. Materiał roślinny** - sadzonki drzew, krzewów, kwiatów jednorocznych i wieloletnich.

**1.4.3. Bryła korzeniowa** - uformowana przez szkółkowanie bryła ziemi z przerastającymi ją korzeniami rośliny.

**1.4.4. Forma naturalna** - forma drzew do zadrzewień zgodna z naturalnymi cechami wzrostu.

**1.4.5. Forma pienna** - forma drzew i niektórych krzewów sztucznie wytworzona w szkółce z pniami o wysokości od 1,80 do 2,20 m, z wyraźnym nie przyciętym przewodnikiem i uformowaną koroną.

**1.4.6. Forma krzewiasta** - forma właściwa dla krzewów lub forma drzewa utworzona w szkółce przez niskie przycięcie przewodnika celem uzyskania wielopędowości.

**1.4.7.** Pozostałe określenia podstawowe są zgodne z obowiązującymi, odpowiednimi polskimi normami i z definicjami .

### **2. MATERIAŁY**

#### **2.1. Ziemia urodzajna**

Ziemia urodzajna, w zależności od miejsca pozyskania, powinna posiadać następujące charakterystyki:

- ziemia rodzima - powinna być zdjęta przed rozpoczęciem robót budowlanych i zmagazynowana w przyzmacz nie przekraczających 2 m wysokości,
- ziemia pozyskana w innym miejscu i dostarczona na plac budowy - nie może być zagruzowana, przerośnięta korzeniami, zasolona lub zanieczyszczona chemicznie.

#### **2.2. Ziemia kompostowa**

Do nawożenia gleby mogą być stosowane komposty, powstające w wyniku rozkładu różnych odpadków roślinnych i zwierzęcych (np. torfu, fekaliów, kory drzewnej, chwastów, plewów), przy kompostowaniu ich na otwartym powietrzu w przyzmacz, w sposób i w warunkach zapewniających utrzymanie wymaganych cech i wskaźników jakości kompostu.

Kompost fekalioowo-torfowy - wyrób uzyskuje się przez kompostowanie torfu z fekaliami i ściekami bytowymi z osadników, z osiedli mieszkaniowych.

Kompost fekalioowo-torfowy powinien odpowiadać wymaganiom BN-73/0522-01 [5], a torf użyty jako komponent do wyrobu kompostu - PN-G-98011 [1].

Kompost z kory drzewnej - wyrób uzyskuje się przez kompostowanie kory zmieszanej z mocznikiem i osadami z oczyszczalni ścieków pocelulozowych, przez okres około 3-ch miesięcy.

Kompost z kory sosnowej może być stosowany jako nawóz organiczny przy przygotowaniu gleby pod zielen w okresie jesieni, przez zmieszanie kompostu z glebą.

## **2.4. Materiał roślinny sadzeniowy**

### **2.4.1. Drzewa i krzewy**

Dostarczone sadzonki powinny być zgodne z normą PN-R-67023 [3] i PN-R-67022 [2], właściwie oznaczone, tzn. muszą mieć etykiety, na których podana jest nazwa łacińska, forma, wybór, wysokość pnia, numer normy.

Sadzonki drzew i krzewów powinny być prawidłowo uformowane z zachowaniem pokroju charakterystycznego dla gatunku i odmiany oraz posiadać następujące cechy:

- pąk szczytowy przewodnika powinien być wyraźnie uformowany,
- przyrost ostatniego roku powinien wyraźnie i prosto przedłużać przewodnik,
- system korzeniowy powinien być skupiony i prawidłowo rozwinięty, na korzeniach szkieletowych powinny występować liczne korzenie drobne,
- u roślin sadzonych z bryłą korzeniową, np. drzew i krzewów iglastych, bryła korzeniowa powinna być prawidłowo uformowana i nie uszkodzona,
- pędy korony u drzew i krzewów nie powinny być przycięte, chyba że jest to cięcie formujące, np. u form kulistych,
- pędy boczne korony drzewa powinny być równomiernie rozmieszczone,
- przewodnik powinien być praktycznie prosty,
- blizny na przewodniku powinny być dobrze zarośnięte, dopuszcza się 4 niecałkowicie zarośnięte blizny na przewodniku w II wyborze, u form naturalnych drzew.

Wady niedopuszczalne:

- silne uszkodzenia mechaniczne roślin,
- odrosty podkładki poniżej miejsca szczepienia,
- ślady żerowania szkodników,
- oznaki chorobowe,
- zwiędnięcie i pomarszczenie kory na korzeniach i częściach naziemnych,
- martwice i pęknięcia kory,
- uszkodzenie pąka szczytowego przewodnika,
- dwupędowe korony drzew formy piennej,
- uszkodzenie lub przesuszenie bryły korzeniowej,
- złe zrośnięcie odmiany szczepionej z podkładką.

## **2.5. Nasiona traw**

Nasiona traw najczęściej występują w postaci gotowych mieszanek z nasion różnych gatunków.

Gotowa mieszanka traw powinna mieć oznaczony procentowy skład gatunkowy, klasę, numer normy wg której została wyprodukowana, zdolność kiełkowania.

## **2.6. Nawozy mineralne**

Nawozy mineralne powinny być w opakowaniu, z podanym składem chemicznym (zawartość azotu, fosforu, potasu - N.P.). Nawozy należy zabezpieczyć przed zawilgoceniem i zbryleniem w czasie transportu i przechowywania.

## **3. SPRZĘT**

### **3.1. Ogólne wymagania dotyczące sprzętu**

Ogólne wymagania dotyczące sprzętu podano w SST D- 00.00.00 „Wymagania ogólne” pkt 3.

### **3.2. Sprzęt stosowany do wykonania zieleni drogowej**

Wykonawca przystępujący do wykonania zieleni drogowej powinien wykazać się możliwością korzystania z następującego sprzętu:

- glebogryzark, pługów, kultywatorów, bron do uprawy gleby,
- wału kolczatki oraz wału gładkiego do zakładania trawników,
- kosiarki mechanicznej do pielęgnacji trawników,

- sprzętu do pozyskiwania ziemi urodzajnej (np. spycharki gąsiennicowej, koparki), a ponadto do pielęgnacji zadrzewień:
- pił mechanicznych i ręcznych,
- drabin,
- podnośników hydraulicznych.

## **4. TRANSPORT**

### **4.1. Transport materiałów do wykonania nasadzeń**

Transport materiałów do zieleni drogowej może być dowolny pod warunkiem, że nie uszkodzi, ani też nie pogorszy jakości transportowanych materiałów.

W czasie transportu drzewa i krzewy muszą być zabezpieczone przed uszkodzeniem bryły korzeniowej lub korzeni i pędów. Rośliny z bryłą korzeniową muszą mieć opakowane bryły korzeniowe lub być w pojemnikach.

Drzewa i krzewy mogą być przewożone wszystkimi środkami transportowymi. W czasie transportu należy zabezpieczyć je przed wyschnięciem i przemarzeniem. Drzewa i krzewy po dostarczeniu na miejsce przeznaczenia powinny być natychmiast sadzone. Jeśli jest to niemożliwe, należy je zadołować w miejscu ocienionym i nieprzewiewnym, a w razie suszy podlewać.

## **5. WYKONANIE ROBÓT**

### **5.1. Drzewa i krzewy**

#### **5.1.1. Wymagania dotyczące sadzenia drzew i krzewów**

Wymagania dotyczące sadzenia drzew i krzewów są następujące:

- pora sadzenia - jesień lub wiosna,
- miejsce sadzenia - powinno być wyznaczone w terenie, zgodnie z dokumentacją projektową,
- dołki pod drzewa i krzewy powinny mieć wielkość wskazaną w dokumentacji projektowej i zaprawione ziemią urodzajną,
- roślina w miejscu sadzenia powinna znaleźć się do 5 cm głębiej jak rosła w szkółce. Zbyt głębokie lub płytkie sadzenie utrudnia prawidłowy rozwój rośliny,
- korzenie złamane i uszkodzone należy przed sadzeniem przyciąć,
- przy sadzeniu drzew formy piennej należy przed sadzeniem wbić w dno dołu drewniany palik,
- korzenie roślin zasypywać sypką ziemią, a następnie prawidłowo ubić, uformować miskę i podlać,
- drzewa formy piennej należy przywiązać do palika tuż pod koroną,
- wysokość palika wbitego w grunt powinna być równa wysokości pnia posadzonego drzewa,
- palik powinien być umieszczony od strony najczęściej wiejących wiatrów.

#### **5.1.2. Pielęgnacja po posadzeniu**

Pielęgnacja w okresie gwarancyjnym (w ciągu roku po posadzeniu) polega na:

- podlewaniu,
- odchwaszczaniu,
- nawożeniu,
- usuwaniu odrostów korzeniowych,
- poprawianiu misek,
- okopczykowaniu drzew i krzewów jesienią,
- rozgarnięciu kopczyków wiosną i uformowaniu misek,
- wymianie uschniętych i uszkodzonych drzew i krzewów,
- wymianie zniszczonych palików i wiązań,
- przycięciu złamanych, chorych lub krzyżujących się gałęzi (cięcia pielęgnacyjne i formujące).

#### **5.1.3. Pielęgnacja istniejących (starszych) drzew i krzewów**

Najczęściej stosowanym zabiegiem w pielęgnacji drzew i krzewów jest cięcie, które powinno uwzględniać cechy poszczególnych gatunków roślin, a mianowicie:

- sposób wzrostu,

- rozgałęzienie i zagęszczenie gałęzi,
- konstrukcję korony.

Projektując cięcia zmierzające do usunięcia znacznej części gałęzi lub konarów, należy unikać ich jako jednorazowego zabiegu. Cięcia takie lepiej przeprowadzić stopniowo, przez 2 do 3 lat.

W zależności od określonego celu, stosuje się następujące rodzaje cięć:

- cięcia drzew dla zapewnienia bezpieczeństwa pojazdów, przechodniów lub mieszkańców, drzew rosnących na koronie dróg i ulic oraz w pobliżu budynków mieszkalnych. Dla uniknięcia kolizji z pojazdami usuwa się gałęzie zwisające poniżej 4,50 m nad jezdnię dróg i poniżej 2,20 m nad chodnikami;
- cięcia krzewów lub gałęzi drzew ograniczających widoczność na skrzyżowaniach dróg;
- cięcia drzew i krzewów przesadzonych dla doprowadzenia do równowagi między zmniejszonym systemem korzeniowym a koroną, co może mieć również miejsce przy naruszeniu systemu korzeniowego w trakcie prowadzenia robót ziemnych. Usuwa się wtedy - w zależności od stopnia zmniejszenia systemu korzeniowego od 20 do 50% gałęzi;
- cięcia odmładzające krzewów, których gałęzie wykazują małą żywotność, powodują niepożądane zagęszczenie, zbyt duże rozmiary krzewu. Zabieg odmładzania można przeprowadzać na krzewach rosnących w warunkach normalnego oświetlenia, z odpowiednim nawożeniem i podlewaniem;
- cięcia sanitarne, zapobiegające rozprzestrzenianiu czynnika chorobotwórczego, poprzez usuwanie gałęzi porażonych przez chorobę lub martwych;
- cięcia żywopłotów powinny być intensywne od pierwszych lat po posadzeniu. Cięcia po posadzeniu powinny być możliwie krótkie i wykonywane na każdym krzewie osobno, dopiero w następnych latach po uzyskaniu zagęszczenia pędów, cięcia dokonuje się w określonej płaszczyźnie. Najczęściej stosowane są płaskie cięcia górnej powierzchni żywopłotu.

## 6. KONTROLA JAKOŚCI ROBÓT

### 6.1. Drzewa i krzewy

Kontrola robót w zakresie sadzenia i pielęgnacji drzew i krzewów polega na sprawdzeniu:

- wielkości dołków pod drzewka i krzewy,
- zaprawienia dołków ziemią urodzajną,
- zgodności realizacji obsadzenia z dokumentacją projektową w zakresie miejsc sadzenia, gatunków i odmian, odległości sadzonych roślin,
- materiału roślinnego w zakresie wymagań jakościowych systemu korzeniowego, pokroju, wieku, zgodności z normami: PN-R-67022 [2] i PN-R-67023 [3],
- opakowania, przechowywania i transportu materiału roślinnego,
- prawidłowości osadzenia pali drewnianych przy drzewach formy piennej i przymocowania do nich drzew,
- odpowiednich terminów sadzenia,
- wykonania prawidłowych misek przy drzewach po posadzeniu i podlaniu,
- wymiany chorych, uszkodzonych, suchych i zdeformowanych drzew i krzewów,
- zasilania nawozami mineralnymi.

Kontrola robót przy odbiorze posadzonych drzew i krzewów dotyczy:

- zgodności realizacji obsadzenia z dokumentacją projektową,
- zgodności posadzonych gatunków i odmian oraz ilości drzew i krzewów z dokumentacją projektową,
- wykonania misek przy drzewach i krzewach, jeśli odbiór jest na wiosnę lub wykonaniu kopczyków, jeżeli odbiór jest na jesieni,
- prawidłowości osadzenia palików do drzew i przywiązania do nich pni drzew (paliki prosto i mocno osadzone, mocowanie nie naruszone),
- jakości posadzonego materiału.

## 7. OBMIAR ROBÓT

### 7.1. Jednostka obmiarowa

Jednostką obmiarową jest:

- m<sup>2</sup> (metr kwadratowy) wykonania: trawników,
- szt. (sztuka) wykonania posadzenia drzewa lub krzewu.

## 8. ODBIÓR ROBÓT

Roboty uznaje się za wykonane zgodnie z dokumentacją projektową, SST i wymaganiami Inżyniera, jeżeli wszystkie pomiary i badania z zachowaniem tolerancji wg pkt 6 dały wyniki pozytywne.

## 9. PODSTAWA PŁATNOŚCI

### 9.1. Cena jednostki obmiarowej

Cena wykonania 1 m<sup>2</sup> trawnika obejmuje:

- roboty przygotowawcze: oczyszczenie terenu, dowóz ziemi urodzajnej, rozścielenie ziemi urodzajnej, rozrzucenie kompostu,
- zakładanie trawników,
- pielęgnację trawników: podlewanie, koszenie, nawożenie, odchwaszczanie.

Cena posadzenia 1 sztuki drzewa lub krzewu obejmuje:

- roboty przygotowawcze: wyznaczenie miejsc sadzenia, wykopanie i zaprawienie dołków,
- dostarczenie materiału roślinnego,
- pielęgnację posadzonych drzew i krzewów: podlewanie, odchwaszczanie, nawożenie.

## 10. PRZEPISY ZWIĄZANE

1. PN-G-98011 Torf rolniczy
2. PN-R-67022 Materiał szkółkarski. Ozdobne drzewa i krzewy iglaste
3. PN-R-67023 Materiał szkółkarski. Ozdobne drzewa i krzewy liściaste
4. PN-R-67030 Cebule, bulwy, kłącza i korzenie bulwiaste roślin ozdobnych
5. BN-73/0522-01 Kompost fekaliowo-torfowy
6. BN-76/9125-01 Rośliny kwiatnikowe jednoroczne i dwuletnie.