



## SPECYFIKACJA ISTOTNYCH WARUNKÓW ZAMÓWIENIA

**Zamawiający:**

**Gmina Twardogóra**

**Siedziba:**

**ul. Ratuszowa, 56-416 Twardogóra**

**reprezentowana przez:**

**Burmistrza Miasta i Gminy Twardogóra**

**kontakt:**

tel. 71 399 22 00

fax 71 315 81 42

e – mail: [ratusz@twardogora.pl](mailto:ratusz@twardogora.pl)

**Tryb zamówienia:**

**PRZETARG NIEOGRANICZONY**

**Temat:**

**Dostawa urządzeń rekreacyjnych.**

Twardogóra dn. 29.08.2014 r.

**Zatwierdzam:**

## Spis treści:

<b>1. Nazwa i adres zamawiającego .....</b>	<b>3</b>
<b>2. Tryb udzielenia zamówienia.....</b>	<b>3</b>
<b>3. Opis przedmiotu zamówienia .....</b>	<b>3</b>
3.3 Zamawiający nie dopuszcza możliwości składania ofert częściowych.....	4
3.4 Zamawiający nie dopuszcza składania ofert wariantowych.....	4
3.5 Zamawiający nie przewiduje zamówień uzupełniających.....	4
3.6 Zamawiający nie przewiduje rozliczenia w walutach obcych.....	4
3.7 Zamawiający nie przewiduje aukcji elektronicznej.....	4
3.8 Zamawiający nie przewiduje zwrotu kosztów udziału w postępowaniu.....	4
<b>4 Termin wykonania zamówienia .....</b>	<b>4</b>
<b>5 Warunki udziału w postępowaniu oraz opis sposobu dokonywania oceny spełnienia tych warunków .....</b>	<b>5</b>
<b>6 Wykaz oświadczeń i dokumentów, jakie mają dostarczyć wykonawcy w celu potwierdzenia spełnienia warunków udziału w postępowaniu oraz zawartość ofert. ....</b>	<b>5</b>
6.1 Wykaz oświadczeń i dokumentów, jakie mają dostarczyć wykonawcy w celu potwierdzenia spełnienia warunków udziału w postępowaniu. ....	5
6.2 Zawartość ofert. ....	6
<b>7 Informacje o sposobie porozumiewania się zamawiającego z wykonawcami oraz przekazywania oświadczeń i dokumentów, a także wskazanie osób uprawnionych do porozumiewania się z wykonawcami.....</b>	<b>6</b>
<b>8 Wymagania dotyczące wadium.....</b>	<b>7</b>
<b>9 Termin związania ofertą.....</b>	<b>7</b>
<b>10 . Opis sposobu przygotowania ofert.....</b>	<b>8</b>
<b>11 . Miejsce oraz termin składania i otwarcia ofert .....</b>	<b>9</b>
11.1 Miejsce oraz termin składania ofert .....	9
11.2 Miejsce oraz termin otwarcia ofert .....	9
<b>12. Opis sposobu obliczenia ceny .....</b>	<b>9</b>
<b>13. Opis kryteriów, którymi zamawiający będzie się kierował przy wyborze oferty, wraz z podaniem znaczenia tych kryteriów i sposobu oceny ofert .....</b>	<b>10</b>
<b>14. Informacje o formalnościach, jakie powinny zostać dopełnione po wyborze oferty w celu zawarcia umowy w sprawie zamówienia publicznego .....</b>	<b>11</b>
<b>15. Wymagania dotyczące zabezpieczenia należytego wykonania umowy .....</b>	<b>11</b>
<b>16. Istotne dla stron postanowienia, które zostaną wprowadzone do treści zawieranej umowy w sprawie zamówienia publicznego, ogólne warunki umowy albo wzór umowy, jeżeli zamawiający wymaga od wykonawcy, aby zawarł z nim umowę w sprawie zamówienia publicznego na takich warunkach.....</b>	<b>12</b>
<b>17. Pouczenia o środkach ochrony prawnej przysługujących wykonawcy w toku postępowania o udzielenia zamówienia. ....</b>	<b>12</b>
<b>18. Postanowienia końcowe .....</b>	<b>12</b>
<b>19. Załączniki do SIWZ .....</b>	<b>13</b>
19.1. Załącznik nr 1 – dokumentacja projektowa .....	<b>Error! Bookmark not defined.</b>
19.2. Załącznik nr 2 – Wzór oferty Wykonawcy .....	33
19.3. Załącznik nr 3 – Wzór Umowy.....	35
19.4. Załącznik nr 4 – Proponowany harmonogram rzecz-finan. zadania.....	<b>Error! Bookmark not defined.</b>
19.5. Załącznik nr 5 – Oświadczenie wykonawcy.....	39
19.6. Załącznik nr 6 – Oświadczenie wykonawcy.....	40
19.7. Załącznik nr 6 – Oświadczenie wykonawcy.....	41

# 1. Nazwa i adres zamawiającego

Zamawiający: Gmina Twardogóra  
Siedziba: ul. Ratuszowa 14, 56-416 Twardogóra  
reprezentowana przez: Burmistrza Miasta i Gminy Twardogóra  
wydział prowadzący sprawę Referat infrastruktury technicznej  
kontakt: tel. 71 399 22 00, fax / 71 / 315 81 42, e – mail: [ratusz@twardogora.pl](mailto:ratusz@twardogora.pl)

## 2. Tryb udzielenia zamówienia

Gmina Twardogóra ul. Ratuszowa 14, 56 – 416 Twardogóra zwana dalej „Zamawiającym” zaprasza do udziału w postępowaniu prowadzonym w trybie przetargu nieograniczonego na podstawie art. 10 ust. 1. ustawy z dnia 29 stycznia 2004 r. – Prawo Zamówień Publicznych (tekst jednolity: Dz. U. z 2013 r. poz. 907 ze zm.).

Przedmiotem zamówienia są roboty budowlane, zgodnie z wymaganiami określonymi w niniejszej Specyfikacji Istotnych Warunków Zamówienia, zwanej dalej „SIWZ”.

Do udzielenia przedmiotowego zamówienia stosuje się przepisy ustawy z dnia 29 stycznia 2004 r. – Prawo Zamówień Publicznych (tekst jednolity: Dz. U. z 2013 r. poz. 907 ze zm.), zwanej dalej „ustawą” oraz w sprawach nieuregulowanych ustawą, przepisy – Kodeksu cywilnego.

Ustalona przez Zamawiającego wartość zamówienia jest mniejsza od kwoty określonej w przepisach wydanych na podstawie art. 11 ust. 8 ustawy i większa od kwoty 30 000 euro.

Oferty, które zostaną sporządzone niezgodnie z niniejszą SIWZ, bądź nie będą zawierały wszystkich wymaganych w SIWZ dokumentów lub oświadczeń zostaną odrzucone zgodnie z art. 89 ust. 1 pkt 2 ustawy z zastrzeżeniem art. 87 ust. 2 pkt 3.

## 3. Opis przedmiotu zamówienia

Przedmiotem zamówienia są dostawy pn.: „Dostawa urządzeń rekreacyjnych”.

W ramach niniejszego zamówienia do zadań oraz czynności wykonawcy należeć będzie wykonanie dostaw oraz robót montażowych określonych w Specyfikacji Istotnych Warunków Zamówienia, a w szczególności:

### 3.1. Dostawa i montaż urządzeń rekreacyjnych na place zabaw na terenie miasta i gminy Twardogóra:

nazwa	ilość sztuk										
	Dąbrowskiego	Jagiełły	Prusa	Kościuszki	Grabowo Małe	Dąbrowa	Grabowo Wielkie	Goszcz 1	Goszcz 2	Moszyce	razem
zestaw rekreacyjny z dwoma wieżami		1	1		1						3
zestaw rekreacyjny z jedną wieżą	1										1
zjeżdżalnia metalowa										1	1
ławka metalowa z oparciem	2	4			2		1	1	1		11
huśtawka wagowa czteroosobowa	1	1						1	1		4
huśtawka wagowa dwuosobowa										1	1
huśtawka wahadłowa dwusiedziskowa	1	1						1	1		4
huśtawka wahadłowa jednosiedziskowa										1	1
sprężynowiec autko	1	1	1								3
sprężynowiec konik	1	1		2			1	1	1		7
tradycyjna karuzela	1						1				2
karuzela	1	1	1	1							4
ogrodzenie z desek drewnianych - panel			13								13

furtka z desek drewnianych			1									1
zestaw wspinaczkowy		1	1									2
stół do ping-ponga						1						1
przeplotnia linowa								1	1			2
linarium	1	1	1									3
tablica z regulaminem	1	1						1	1	1		5
rower treningowy zewnętrzny							1					1

3.2. Szczegółowy opis urządzeń zawarty jest w załączniku nr 1 do niniejszej SIWZ.

3.3. Zamawiający dopuszcza nieznaczne odstępstwa w gabarytach urządzeń.

3.4. Zamówienie obejmuje dostawę i montaż urządzeń rekreacyjnych na place zabaw na terenie miasta i gminy Twardogóra, posiadających wymagane prawem atesty i certyfikaty oraz zabezpieczenie robót pod względem bhp oraz bezpieczeństwa mienia i osób trzecich, prace wynikające ze sztuki budowlanej, wynikające z udzielonych wyjaśnień treści SIWZ – jeśli dotyczy, wbudowanie materiałów posiadających udokumentowane świadectwa dopuszczenia do stosowania na tego typu obiektach, prace porządkowe i zabezpieczające, wykonywanie obowiązków gwaranta w okresie uzgodnionym w umowie – minimum 60 miesięcy, ponoszenie wobec Zamawiającego pełnej odpowiedzialności za realizację przedmiotu umowy, ponoszenie skutków prawnych oraz finansowych za istotne zmiany wprowadzone z własnej inicjatywy w trakcie realizacji inwestycji bez akceptacji Zamawiającego.

**KOD CPV: 45112723-9**

Miejsce realizacji zamówienia:

**Place zabaw na terenie miasta i gminy Twardogóra:**

1. Twardogóra, ul. Dąbrowskiego
2. Twardogóra, ul. Jagiełły,
3. Twardogóra, ul. Kościuszki,
4. Twardogóra, ul. Prusa,
5. Dąbrowa,
6. Grabowno Małe,
7. Grabowno Wielkie,
8. Goszcz, plac rekreacyjny nr 1
9. Goszcz, plac rekreacyjny nr 2
10. Moszyce,

**3.2 Zamawiający nie dopuszcza możliwości składania ofert częściowych**

**3.3 Zamawiający dopuszcza składanie ofert wariantowych**

**3.4 Zamawiający nie przewiduje zamówień uzupełniających**

**3.5 Zamawiający nie przewiduje rozliczenia w walutach obcych**

**3.6 Zamawiający nie przewiduje aukcji elektronicznej**

**3.7 Zamawiający nie przewiduje zwrotu kosztów udziału w postępowaniu**

## **4 Termin wykonania zamówienia**

Termin realizacji zamówienia:

4.1 Rozpoczęcie realizacji zadania z dniem podpisania umowy.

4.2 Zakończenie realizacji zadania 50 dni od daty podpisania umowy.

## **5 Warunki udziału w postępowaniu oraz opis sposobu dokonywania oceny spełnienia tych warunków**

O zamówienie mogą ubiegać się Wykonawcy, którzy spełniają warunki dotyczące:

- 5.1 posiadania uprawnień do wykonywania określonej działalności lub czynności, jeżeli przepisy prawa nakładają obowiązek ich posiadania,
  - 5.2 posiadania wiedzy i doświadczenia,
  - 5.3 dysponowania odpowiednim potencjałem technicznym oraz osobami zdolnymi do wykonania zamówienia,
  - 5.4 sytuacji ekonomicznej i finansowej,
- oraz
- 5.5 Nie podlegają wykluczeniu z postępowania na podstawie art. 24 ust 1 i spełniają warunki art. 22 ust. 1 ustawy - prawo zamówień publicznych.

Ocena spełnienia w/w warunków dokonana zostanie zgodnie z formułą „spełnia – nie spełnia” w oparciu o informacje zawarte w oświadczeniach i dokumentach wyszczególnionych w rozdziale 6 niniejszej SIWZ. Z treści załączonych dokumentów musi wynikać jednoznacznie, iż w/w warunki wykonawca spełnił.

**UWAGA!** – Złożenie wymaganych dokumentów po upływie terminu składania ofert jest możliwe tylko w trybie art. 26 ust. 3 PZP. W sytuacji kiedy wykonawca nie złoży wymaganych oświadczeń lub dokumentów, o których mowa w art. 25 ust. 1, lub nie złoży pełnomocnictw, albo złoży wadliwe pełnomocnictwa, zamawiający wezwie do ich złożenia w wyznaczonym terminie, chyba że mimo ich złożenia oferta wykonawcy podlega odrzuceniu albo konieczne byłoby unieważnienie postępowania. Złożone na wezwanie oświadczenia i dokumenty powinny potwierdzać spełnianie przez wykonawcę warunków udziału w postępowaniu oraz spełnienie przez oferowane dostawy, usługi lub roboty budowlane wymagań określonych przez zamawiającego, nie później niż w dniu, w którym upłynął termin składania wniosków o dopuszczenie do udziału w postępowaniu albo termin składania ofert. Zamawiający ponad to informuje, że zgodnie z art. 46 ust. 4a ustawy PZP w sytuacji kiedy Wykonawca w odpowiedzi na wezwanie, o którym mowa powyżej, nie złoży dokumentów, oświadczeń lub pełnomocnictw, będzie zmuszony zatrzymać wadium wraz z odsetkami, chyba, że udowodni, że wynika to z przyczyn nie leżących po jego stronie,

## **6 Wykaz oświadczeń i dokumentów, jakie mają dostarczyć wykonawcy w celu potwierdzenia spełnienia warunków udziału w postępowaniu oraz zawartość ofert.**

### **6.1 Wykaz oświadczeń i dokumentów, jakie mają dostarczyć wykonawcy w celu potwierdzenia spełnienia warunków udziału w postępowaniu.**

- 6.1.1 Oświadczenie o spełnieniu warunków udziału w postępowaniu określonych w art. 22 ust. 1 ustawy PZP.
- 6.1.2 Listę podmiotów należących do tej samej grupy kapitałowej w rozumieniu ustawy z dnia 16 lutego 2007r. o ochronie konkurencji i konsumentów (Dz.U. z 2007r., Nr 50, poz. 331, z późn. zm.), albo informację o tym, że Wykonawca nie należy do grupy kapitałowej.
- 6.1.3 Oświadczenie o braku podstaw do wykluczenia.
- 6.1.4 Wszystkie dokumenty należy złożyć w formie oryginału lub kopii poświadczonej za zgodność z oryginałem przez wykonawcę. Zamawiający zażąda przedstawienia oryginału lub notarialnie poświadczonej kopii dokumentu wyłącznie wtedy, gdy złożona przez wykonawcę kopia dokumentu jest nieczytelna lub budzi wątpliwości co

do jej prawdziwości. Dokumenty sporządzone w języku obcym należy złożyć wraz z tłumaczeniem na język polski, poświadczonym przez wykonawcę.

Jeżeli oferta będzie składana przez dwa lub więcej podmiotów (wykonawców ubiegających się wspólnie o udzielenie zamówienia np. konsorcja, spółki cywilne) oferta musi spełniać następujące wymagania:

6.1.5 W odniesieniu do wymagań postawionych przez Zamawiającego, każdy z wykonawców występujących wspólnie, oddzielnie musi udokumentować, że nie podlega wykluczeniu na podstawie art. 24 ustawy PZP.

6.1.6 Wiedza i doświadczenie, potencjał ekonomiczny, finansowy, techniczny i kadrowy wykonawców w sumie musi spełniać wymagane od wykonawców warunki.

6.1.7 Oferta musi być podpisana w taki sposób, by prawnie zobowiązywała wszystkich wykonawców występujących wspólnie.

6.1.8 Wykonawcy występujący wspólnie muszą ustanowić pełnomocnika do reprezentowania ich w postępowaniu o udzielenie niniejszego zamówienia lub do reprezentowania ich w postępowaniu oraz zawarcia umowy o udzielenie przedmiotowego zamówienia publicznego. Umocowanie może wynikać z treści umowy konsorcjum lub zostać przedłożone oddzielnie wraz z ofertą.

**Uwaga:** treść pełnomocnictwa powinna dokładnie określać zakres umocowania.

- Wszelka korespondencja oraz rozliczenia dokonywane będą wyłącznie z pełnomocnikiem występującym jako reprezentant pozostałych.
- Wypełniając formularz ofertowy, jak również inne dokumenty powołujące się na „Wykonawcę”; w miejscu „np. nazwa i adres Wykonawcy” należy wpisać dane dotyczące Wykonawców, a nie pełnomocnika.

## **6.2 Zawartość ofert.**

6.2.1 Dokumenty i oświadczenia, o których mowa w rozdziale 6 pkt. 6.1

6.2.2 Szczegółowe specyfikacje dot. urządzeń, wymiary, karty techniczne oraz certyfikaty potwierdzające dopuszczenie urządzeń do użytkowania

6.2.3 Wypełniony formularz ofertowy (wg załącznika nr 2 do SIWZ)

6.2.4 Podpisany „wzór umowy” – stanowiący załącznik nr 3 do niniejszej SIWZ (należy podpisać i opieczętować każdą stronę wzoru umowy)

6.2.5 Kosztorys ofertowy ceny ryczałtowej uwzględniający całość zamówienia.

## **7 Informacje o sposobie porozumiewania się zamawiającego z wykonawcami oraz przekazywania oświadczeń i dokumentów, a także wskazanie osób uprawnionych do porozumiewania się z wykonawcami**

7.1 Wszelkie wnioski, informacje i oświadczenia, w tym wnioski o wydanie specyfikacji istotnych warunków zamówienia należy w niniejszym postępowaniu składać w formie pisemnej. Informacje, oświadczenia i wnioski złożone za pomocą faksu, telexu lub poczty elektronicznej, należy każdorazowo niezwłocznie potwierdzać przez Wykonawcę za pomocą pisma.

7.2 Osobą uprawnioną przez Zamawiającego do kontaktów z Wykonawcami jest:

- Aleksander Król                      kierownik Referatu Infrastruktury Technicznej  
fax. /071/ 315 81 42, tel. 71-399 22 00, e-mail: [ratusz@twardogora.pl](mailto:ratusz@twardogora.pl)

7.3 Każdy wykonawca ma prawo zwrócić się do zamawiającego o wyjaśnienie treści specyfikacji istotnych warunków zamówienia. Pytania wykonawców muszą być formułowane na piśmie i przesłane na adres zamawiającego, faksem pod nr (71) 315-8142 lub e-mailem: [ratusz@twardogora.pl](mailto:ratusz@twardogora.pl). Zamawiający udzieli wyjaśnień niezwłocznie (bez wskazania źródła zapytania) przekazując treść zapytań wraz z wyjaśnieniami wykonawcom, którym przekazał SIWZ oraz zamieszczając je na stronie internetowej

obok niniejszej SIWZ jednak nie później niż na 2 dni przed upływem terminu składania ofert, pod warunkiem, że wniosek o wyjaśnienie treści SIWZ wpłynął do zamawiającego nie później niż do końca dnia, w którym upływa połowa wyznaczonego terminu składania ofert.

7.4 Każdy wykonawca ma prawo do wizytacji terenu i obiektu, na którym będą realizowane roboty. W tym celu zaleca się kontakt z osobą wymienioną w pkt. 7.2 celem udostępnienia obiektu.

## 8 Wymagania dotyczące wadium

8.1 Wykonawca zobowiązany jest wnieść wadium w wysokości:

2.000,00PLN

przed upływem terminu składania ofert.

8.2 Wadium może być wniesione w:

- pieniądzu,
- poręczeniach bankowych, lub poręczeniach spółdzielczej kasy oszczędnościowo-kredytowej, z tym że poręczenie kasy jest zawsze poręczeniem pieniężnym
- gwarancjach bankowych,
- gwarancjach ubezpieczeniowych,
- poręczeniach udzielonych przez podmioty, o których mowa w art. 6b ust. 5, pkt. 2 ustawy z dnia 9 listopada 2000 r. o utworzeniu Polskiej Agencji Rozwoju Przedsiębiorczości (Dz. U. z 2007 r., Nr 42, poz. 275).

### **Nie należy załączać oryginału dokumentu wadialnego do oferty.**

Z treści gwarancji musi jednoznacznie wynikać, jaki jest sposób reprezentacji Gwaranta. Gwarancja musi być podpisana przez upoważnionego przedstawiciela Gwaranta. Podpis winien być sporządzony w sposób umożliwiający jego identyfikację np. złożony wraz z imienną pieczętką lub czytelny podpis (z podaniem imienia i nazwiska). **Z treści gwarancji winno wynikać bezwarunkowe, na każde pisemne żądanie zgłoszone przez Zamawiającego w terminie związania ofertą zobowiązanie Gwaranta do wypłaty Zamawiającemu pełnej kwoty wadium w okolicznościach określonych w art. 46 ust. 5 ustawy Prawo zamówień publicznych**

8.3 W przypadku wniesienia wadium w pieniądzu, uznane zostanie za skuteczne jeśli do godziny 12:00 w dniu 5 września 2014 r., kwota wadium znajdzie się na rachunku Gminy Twardogóra. Nr konta, na które należy wpłacać wadium w formie pieniądza: Bank Spółdzielczy oddział w Twardogórze Nr 26 9584 1047 2005 0500 0592 0004.

8.4 Oryginał dokumentu świadczącego o wniesieniu wadium w innej formie niż pieniądz należy zdeponować w kasie Urzędu Miasta i Gminy Twardogóra w terminie do godziny 12:00 dnia 5 września 2014 r.

8.5 Potwierdzenie wniesienia wadium winno być dołączone do oferty przetargowej poprzez dołączenie stosownych dokumentów.

8.6 Zamawiający dokonuje zwrotu wadium wszystkim wykonawcom niezwłocznie po wyborze oferty najkorzystniejszej lub unieważnieniu postępowania, z wyjątkiem wykonawcy, którego oferta została wybrana jako najkorzystniejsza, z zastrzeżeniem art. 46 ust. 4a ustawy.

## 9 Termin związania ofertą

9.1 Wykonawca będzie związany ofertą przez okres **30 dni**. Bieg terminu związania ofertą rozpoczyna się wraz z upływem terminu do składania ofert (art. 85 ust. 5 ustawy PZP).

9.2 Wykonawca samodzielnie lub na wniosek zamawiającego może przedłużyć termin związania ofertą, na czas niezbędny do zawarcia umowy w sprawie zamówienia publicznego, z tym że zamawiający może tylko raz, co najmniej na 3 dni przed upływem

terminu związania ofertą, zwrócić się do wykonawcy o wyrażenie zgody na przedłużenie terminu o oznaczony okres, nie dłuższy jednak niż 60 dni.

- 9.3 Zgoda wykonawcy na przedłużenie terminu związania ofertą jest dopuszczalna tylko z jednoczesnym przedłużeniem okresu ważności wadium albo, jeżeli nie jest to możliwe, z wniesieniem nowego wadium na przedłużony okres związania ofertą. Jeżeli przedłużenie terminu związania ofertą dokonywane jest po wyborze oferty najkorzystniejszej, obowiązek wniesienia nowego wadium lub jego przedłużenia dotyczy jedynie wykonawcy, którego oferta została wybrana jako najkorzystniejsza.

## 10. Opis sposobu przygotowania ofert

- 10.1 Oferta winna zawierać wszystkie dokumenty i oświadczenia wymienione w rozdziale 6 niniejszej SIWZ.
- 10.2 Treść złożonej oferty musi odpowiadać treści Specyfikacji Istotnych Warunków Zamówienia.
- 10.3 Wykonawca ma prawo złożyć tylko jedną ofertę, zawierającą jedną, jednoznacznie opisaną propozycję.
- 10.4 Wykonawca poniesie wszelkie koszty związane z przygotowaniem i złożeniem oferty. Zamawiający nie przewiduje zwrotu kosztów udziału w postępowaniu.
- 10.5 Oferta musi być napisana w języku polskim, na maszynie do pisania, komputerze lub inną trwałą i czytelną techniką oraz podpisana przez osobę(y) upoważnioną do reprezentowania wykonawcy na zewnątrz i zaciągania zobowiązań w wysokości odpowiadającej cenie oferty.
- 10.6 Zaleca się, aby każda zapisana strona oferty była ponumerowana kolejnymi numerami, a cała oferta wraz z załącznikami była w trwały sposób ze sobą połączona (np. zbindowana, zszyta uniemożliwiając jej samoistną dekompletację), oraz zawierała spis treści.
- 10.7 Ofertę należy złożyć w dwóch zamkniętych kopertach w miejscu i terminie podanym przez Zamawiającego w rozdziale 11.
- 10.8 Kopertę zewnętrzną, nie oznakowaną nazwą Wykonawcy należy zaadresować:  
„Gmina Twardogóra, ul. Ratuszowa 14, 56-416 Twardogóra”  
**Oferta na „Dostawę urządzeń rekreacyjnych”**  
**Otworzyć na jawnym otwarciu ofert w dniu 5 września 2014r. godz. 12:30.**
- 10.9 Koperta wewnętrzna oprócz opisu jak wyżej winna zawierać nazwę i dokładny adres wykonawcy.
- 10.10 Zamawiający informuje, iż zgodnie z art. 8 w zw. z art. 96 ust. 3 ustawy PZP oferty składane w postępowaniu o zamówienie publiczne są jawne i podlegają udostępnieniu od chwili ich otwarcia, z wyjątkiem informacji stanowiących tajemnicę przedsiębiorstwa w rozumieniu przepisów o zwalczaniu nieuczciwej konkurencji, jeśli Wykonawca zastrzegł, że nie mogą one być udostępniane.
- 10.11 Zamawiający zaleca, aby informacje zastrzeżone jako tajemnica przedsiębiorstwa były przez Wykonawcę złożone w oddzielnej wewnętrznej kopercie z oznakowaniem „tajemnica przedsiębiorstwa”, lub spięte (zszyte) oddzielnie od pozostałych, jawnych elementów oferty. W razie braku takiego wskazania, Zamawiający uzna, że wszelkie oświadczenia i zaświadczenia składane w trakcie postępowania są jawne bez zastrzeżeń.
- 10.12 Zastrzeżenie informacji, które nie stanowią tajemnicy przedsiębiorstwa w rozumieniu ustawy o zwalczaniu nieuczciwej konkurencji będzie traktowane jako bezskuteczne i skutkować będzie zgodnie z uchwałą SN z 20 października 2005 r. (sygn. III CZP 74/05) ich odtajnieniem.
- 10.13 Konsekwencje złożenia oferty niezgodnie z w/w opisem ponosi Wykonawca.
- 10.13.1 Wykonawca może wprowadzić zmiany, poprawki, modyfikacje i uzupełnienia do złożonej oferty (tylko do treści podanej przez Wykonawcę), pod warunkiem, że Zamawiający otrzyma pisemne powiadomienie o wprowadzeniu zmian, poprawek itp. przed terminem składania ofert.



- 10.13.2 Powiadomienie o wprowadzeniu zmian musi być złożone wg takich samych zasad jak składana oferta tj. w dwóch kopertach (zewnątrznej i wewnętrznej), odpowiednio oznakowanych z dopiskiem „Zamiana”.
- 10.13.3 Koperty z dopiskiem „Zamiana” zostaną otwarte przy otwieraniu oferty Wykonawcy, który wprowadził zmiany i po stwierdzeniu poprawności procedury dokonania zmian, zostaną dołączone do oferty.
- 10.13.4 Oferta złożona po terminie zostanie niezwłocznie zwrócona Wykonawcy bez otwierania.
- 10.13.5 Wykonawca ma prawo przed upływem terminu składania ofert do wycofania się z postępowania poprzez złożenie pisemnego powiadomienia (wg takich samych zasad jak wprowadzenie zmian i poprawek) z dopiskiem na zewnętrznej kopercie „Wycofanie”.
- 10.13.6 Koperty oznakowane w ten sposób będą otwierane w pierwszej kolejności po stwierdzeniu poprawności postępowania Wykonawcy oraz zgodności ze złożonymi ofertami.

#### UWAGA!

Oferta, której treść nie będzie odpowiadać treści SIWZ zostanie odrzucona (za wyjątkiem przypadków zawierających omyłki polegające na niezgodności oferty ze SIWZ, niepowodujących istotnych zmian w treści oferty art. 89 ust. 1 pkt 2 ustawy PZP). Wszelkie niejasności i obiekcje dotyczące zapisów w SIWZ należy zatem wyjaśnić z Zamawiającym przed terminem składania ofert w trybie przewidzianym w rozdziale 7 niniejszej SIWZ. Przepisy ustawy PZP nie przewidują negocjacji warunków udzielenia zamówienia, w tym zapisów projektu umowy, po terminie otwarcia ofert.

Zamawiający ponadto informuje, że dokona poprawienia w ofercie omyłek polegających na niezgodności ofert z SIWZ, niepowodujących istotnych zmian w treści oferty, oczywiste omyłki pisarskie oraz oczywiste omyłki rachunkowe, z uwzględnieniem konsekwencji rachunkowych dokonanych poprawek.

## 11. Miejsce oraz termin składania i otwarcia ofert

### 11.1 Miejsce oraz termin składania ofert

- 11.1.1 Termin składania ofert upływa **5 września 2014r. o godz. 12:00**. Oferty złożone po tym terminie zostaną zwrócone niezwłocznie bez otwierania. Decydujące znaczenie dla oceny zachowania powyższego terminu ma data i godzina wpływu do zamawiającego, a nie data jej wysłania przesyłką pocztową czy kurierską.
- 11.1.2 Ofertę należy złożyć w siedzibie Zamawiającego (**pokój nr 10**) lub dostarczyć na poniższy adres: **Gmina Twardogóra, ul. Ratuszowa 14, 56-416 Twardogóra**
- 11.1.3 Wykonawca składający ofertę otrzyma pisemne potwierdzenie złożenia oferty na wniosek.
- 11.1.4 Zamawiający nie ponosi odpowiedzialności za stan oraz termin dostarczenia oferty przez Wykonawców drogą pocztową.

### 11.2 Miejsce oraz termin otwarcia ofert

- 11.2.1 Publiczne otwarcie ofert nastąpi w dniu **5 września 2014 r. o godzinie 12:30** w pokoju nr 19, Urzędu Miasta i Gminy w Twardogórze, ul. Ratuszowa 14, 56-416 Twardogóra.
- 11.2.2 Informacje podane przy otwarciu ofert, Zamawiający przekaze Wykonawcom, którzy nie byli obecni przy otwarciu ofert, na ich pisemny wniosek.

## 12. Opis sposobu obliczenia ceny

- 12.1. Cenę oferty należy obliczyć uwzględniając wszystkie wymagania niniejszej SIWZ, dokumentacji projektowej, o której mowa w rozdziale 3 niniejszej SIWZ i

przedmiarze robót (**dokumenty te się nawzajem uzupełniają**), należy uwzględnić wszystkie koszty, jakie poniesienie wykonawca z tytułu należytej oraz zgodnej z obowiązującymi przepisami realizacji przedmiotu zamówienia oraz oddaniem go do użytkowania.

- 12.2. Wykonawca w formularzu ofertowym winien podać cenę ryczałtową brutto, zawierającą podatek VAT w wysokości zgodnej z obowiązującymi przepisami. W przypadku zastosowania stawki obniżonej lub zwolnionej należy podać podstawę prawną.
- 12.3. Oferta musi zawierać ostateczną sumaryczną cenę brutto obejmującą wszystkie koszty związane z wykonaniem przedmiotu zamówienia podaną w PLN cyfrowo i słownie.
- 12.4. Podana w ofercie cena musi uwzględniać wszystkie wymagania niniejszej SIWZ oraz obejmować wszelkie koszty (w tym: urządzenie zaplecza, ubezpieczenia, odbiory i dopuszczenia, próby, pomiary i badania, dokumentacje powykonawcze, urządzenia tymczasowe, zabezpieczenie i wydzielenie terenu budowy od części użytkowanej placu, prace porządkowe i zabezpieczające itp.) jakie poniesie wykonawca z tytułu należytej oraz zgodnej z obowiązującymi przepisami realizacji przedmiotu zamówienia.
- 12.5. Cena ofertowa musi być jednoznaczna i ostateczna. Zostanie wprowadzona do umowy jako obowiązujące strony wynagrodzenie ryczałtowe niezmiennie przez okres realizacji zadania.
- 12.6. Cenę ofertową należy wyliczyć według kalkulacji własnej. Cena ofertowa powinna obejmować kompletne wykonanie przedmiotu zamówienia określonego w niniejszej SIWZ zgodnie z dokumentacją projektową oraz przy zastosowaniu polskich norm.
- 12.7. Wykonawca musi jasno zrozumieć, że kwoty wyliczone przez niego w pozycji „Ceny Ryczałtowej” stanowią zapłatę za prace wykonaną i zakończoną pod każdym względem. Uważa się, że Wykonawca wziął pod uwagę wszystkie wymagania i zobowiązania, bez względu na to czy zostały określone czy zasugerowane, zawarte we wszystkich częściach niniejszej SIWZ i Umowie. **Tak więc, kwota winna zawierać wszystkie nieprzewidziane wydatki oraz różnorakie ryzyko związane z koniecznością wykonania całości Robót objętych Umową.**
- 12.8. Zaleca się, żeby każdy z Oferentów dokonał wizji lokalnej celem sprawdzenia warunków placu budowy, stanu istniejących obiektów, oraz warunków związanych z wykonaniem prac będących przedmiotem przetargu oraz celem uzyskania jakichkolwiek dodatkowych informacji koniecznych i przydatnych do oceny prac, gdyż wyklucza się możliwość roszczeń Wykonawcy z tytułu błędnego skalkulowania ceny lub pominięcia elementów niezbędnych do wykonania umowy. Koszty wizji lokalnej ponosi Wykonawca

### **13. Opis kryteriów, którymi zamawiający będzie się kierował przy wyborze oferty, wraz z podaniem znaczenia tych kryteriów i sposobu oceny ofert**

13.1 Przy wyborze i ocenianiu ofert uznanych za ważne zamawiający będzie się kierował następującym kryterium:

**- cena ofertowa (brutto) – 100%**

13.2 Ocena ofert w oparciu o powyższe kryterium dokonana zostanie wg wartości punktowej w oparciu o wzór:

$$P = \frac{\text{Cena najtańszej oferty}}{\text{Cena badanej oferty}} \times 10 \text{ pkt}$$

13.3 Zamawiający udzieli zamówienia wykonawcy, którego oferta odpowiadać będzie wszystkim wymaganiom przedstawionym w ustawie PZP oraz w SIWZ i zostanie oceniona jako najkorzystniejsza w oparciu o podane kryterium wyboru.

- 13.4 Jeżeli nie będzie można dokonać wyboru oferty najkorzystniejszej ze względu na to, że zostały złożone oferty o takiej samej cenie, Zamawiający wezwie tych Wykonawców do złożenia ofert dodatkowych w określonym terminie.
- 13.5 Zamawiający nie przewiduje przeprowadzenia dogrywki w formie aukcji elektronicznej.

## **14. Informacje o formalnościach, jakie powinny zostać dopełnione po wyborze oferty w celu zawarcia umowy w sprawie zamówienia publicznego**

- 14.1. W zawiadomieniu o wyborze oferty najkorzystniejszej Zamawiający poinformuje Wykonawcę o terminie i miejscu zawarcia umowy. Osoby reprezentujące Wykonawcę przy podpisywaniu umowy powinny posiadać ze sobą dokumenty potwierdzające ich umocowanie do podpisania umowy, o ile umocowanie to nie będzie wynikać z dokumentów załączonych do oferty,
- 14.2. W przypadku wyboru oferty złożonej przez wykonawców wspólnie ubiegających się o udzielenie zamówienia zamawiający będzie żądać przed zawarciem umowy przedstawienia umowy regulującej współpracę tych wykonawców. Umowa taka winna określać strony umowy, cel działania, sposób współdziałania, zakres prac przewidzianych do wykonania każdemu z nich, solidarną odpowiedzialność za wykonanie zamówienia, oznaczenie czasu trwania konsorcjum (obejmującego okres realizacji przedmiotu zamówienia, gwarancji i rękojmi), wykluczenie możliwości wypowiedzenia umowy konsorcjum przez któregokolwiek z jego członków do czasu wykonania zamówienia.

## **15. Wymagania dotyczące zabezpieczenia należytego wykonania umowy**

- 15.1. Wykonawca zobowiązany jest wnieść zabezpieczenie należytego wykonania umowy.
- 15.2. Zabezpieczenie należytego wykonania umowy może być wniesione w:
- 15.2.1. pieniądzu,
  - 15.2.2. poręczeniach bankowych lub poręczeniach spółdzielczej kasy oszczędnościowo-kredytowej, z tym że zobowiązanie kasy jest zawsze zobowiązaniem pieniężnym,
  - 15.2.3. gwarancjach ubezpieczeniowych
  - 15.2.4. poręczeniach udzielonych przez podmioty, o których mowa w art. 6b ust 5 pkt 2 ustawy z dnia 9 listopada 2000 roku o utworzeniu Polskiej Agencji Rozwoju i Przedsiębiorczości.
- 15.3. Wysokość zabezpieczenia należytego wykonania umowy wynosi 5% wartości zamówienia, ustalonej w umowie.
- 15.4. Całość zabezpieczenia należytego wykonania umowy winno być wniesione w sposób określony w pkt. 15.2 w dacie zawarcia umowy
- 15.5. Zabezpieczenie gwarantuje zgodne z umową wykonanie robót oraz służy do pokrycia roszczeń z tytułu rękojmi za wady za zrealizowane zamówienie.
- 15.6. 70% zabezpieczenia gwarantujące zgodne z umową wykonanie robót zostanie zwrócone lub zwolnione w ciągu 14 dni po ostatecznym odbiorze zadania.
- 15.7. 30% zabezpieczenia zostanie zwrócone lub zwolnione w ciągu 14 dni po upływie rękojmi (w przypadku nie wystąpienia wad w czasie trwania rękojmi)
- 15.8. Czas trwania zabezpieczenia należytego wykonania umowy winien obejmować okres rękojmi za wady, w którym upływa odpowiedzialność wykonawcy robót budowlanych.

- 15.9. Zabezpieczenie należytego wykonania umowy wniesione w pieniądzu Wykonawca wpłaci przelewem na konto Zamawiającego- Bank Spółdzielczy oddział w Twardogórze Nr 26 9584 1047 2005 0500 0592 0004.
- 15.10. Zabezpieczenie należytego wykonania umowy wniesione w pieniądzu Zamawiający przechowuje na oprocentowanym rachunku bankowym.
- 15.11. Zamawiający zwraca zabezpieczenie należytego wykonania umowy wniesione w pieniądzu z odsetkami wynikającymi z umowy rachunku bankowego, na którym było one przechowywane, pomniejszone o koszty prowadzenia tego rachunku oraz prowizji bankowej za przelew pieniędzy na rachunek bankowy Wykonawcy.
- 15.12. Wniesienie przez Wykonawcę zabezpieczenia należytego wykonania umowy winno być potwierdzone poprzez przekazanie stosownych dokumentów Zamawiającemu przed podpisaniem umowy.
- 15.13. Warunki, termin zwrotu lub zwolnienia zabezpieczenia należytego wykonania umowy zostały określone w projekcie umowy stanowiącym załącznik nr 3 do niniejszej specyfikacji.
- 15.14. W przypadku wystąpienia w przedmiocie umowy wad stałych zostanie potrącona kwota z zabezpieczenia należytego wykonania umowy proporcjonalna do wartości obniżającej wartość przedmiotu zamówienia z tytułu wady stałej.

## **16. Istotne dla stron postanowienia, które zostaną wprowadzone do treści zawieranej umowy w sprawie zamówienia publicznego, ogólne warunki umowy albo wzór umowy, jeżeli zamawiający wymaga od wykonawcy, aby zawarł z nim umowę w sprawie zamówienia publicznego na takich warunkach**

Umowa o wykonanie zamówienia zostanie zawarta zgodnie z załączonym wzorem umowy stanowiącym załącznik nr 3 do niniejszej SIWZ. Zamawiający zgodnie z art. 144 PZP, w przypadku wystąpienia okoliczności, których nie można było przewidzieć przed zawarciem umowy, przewiduje możliwość dokonania zmiany umowy w szczególności w zakresie zmiany terminu.

## **17. Pouczenia o środkach ochrony prawnej przysługujących wykonawcy w toku postępowania o udzielenia zamówienia.**

Każdemu wykonawcy oraz innym osobom, których interes prawny w związku z postępowaniem o zamówienie publiczne doznał uszczerbku przysługują środki ochrony prawnej w postaci:

- 17.1. odwołania (DZIAŁ VI Rozdział 2 art. 180 – 198 PZP),
- 17.2. skargi do sądu (DZIAŁ VI Rozdział 3 art. 198a – 198g PZP).

## **18. Postanowienia końcowe**

W sprawach nieuregulowanych niniejszą specyfikacją istotnych warunków zamówienia mają zastosowanie przepisy ustawy z dnia 29-01-2004r. Prawo zamówień publicznych (tekst jednolity: Dz. U. z 2013r. poz. 907 ze zm.)

## **19. Załączniki do SIWZ**

- 19.1 Opis przedmiotu zamówienia
- 19.2 Wzór formularza ofertowego
- 19.3 Wzór umowy
- 19.4 Wzór oświadczenia, że wykonawca nie podlega wykluczeniu z postępowania
- 19.5 Wzór oświadczenia, że wykonawca spełnia warunki udziału w postępowaniu określone art.22ust.1
- 19.6 Wzór oświadczenia, o przynależności do grupy kapitałowej

## 19.1. Załącznik nr 1 – Opis przedmiotu zamówienia

### Zestaw rekreacyjny z dwoma wieżami

Metalowy plac zabaw złożony z dwóch wież połączonych pomostem z barierkami.

Wieża nr 1 wyposażona w zadaszenie, zjeżdżalnię, wejście po drabince z poręczami.

Wieża nr 2” wyposażona w schody, przeplotnię linową i zjazd strażacki.

Podesty wież na wysokości min. 1 m.

Materiał: stal malowana proszkowo, HDPE, polipropylen, klejka antypoślizgowa, blacha ryflowana, PE, stal nierdzewna.



#### WYMIARY

Wymiary zestawu [dł. x szer.] [m]:	4,30 x 4,30
Wymiary strefy bezpieczeństwa [dł. x szer.] [m]:	7,05 x 6,85
Wysokość swobodnego upadku [m]:	1,10
Obwód strefy bezpieczeństwa [m]:	23,75
Powierzchnia strefy bezpieczeństwa [m <sup>2</sup> ):	36,70
Wymiary [dł. x szer. x wys.] [m]:	4,30 x 4,30 x 3,35

## Zestaw rekreacyjny z jedną wieżą

Metalowy plac zabaw złożony z jednej wieży, wyposażonej w zadaszenie, zjeżdżalnię, wejście po schodach z poręczami oraz przeplotnię linową.

Podest wieży na wysokości min. 1 m.

Materiał: stal malowana proszkowo, HDPE, polipropylen, sklejka antypoślizgowa, blacha ryflowana, PE, stal nierdzewna.

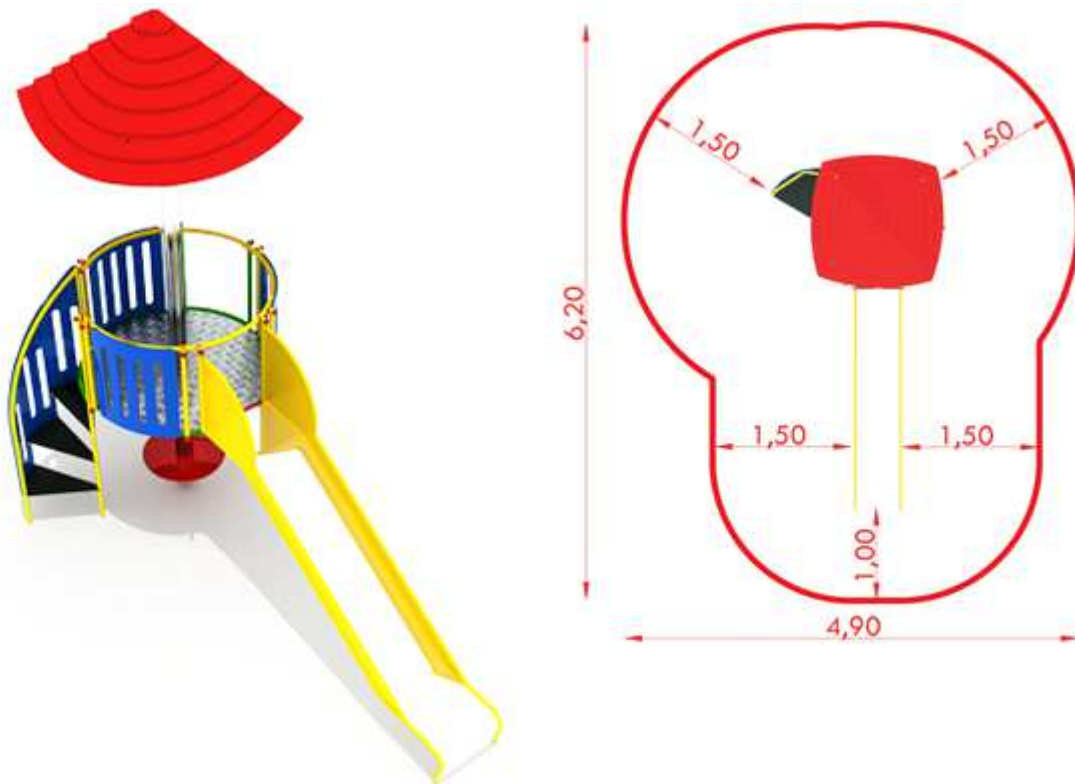

### WYMIARY

Wymiary zestawu [dł. x szer.] [m]:	1,85 x 3,65
Wymiary strefy bezpieczeństwa [dł. x szer.] [m]:	4,90 x 6,20
Wysokość swobodnego upadku [m]:	1,10
Obwód strefy bezpieczeństwa [m]:	18,10
Powierzchnia strefy bezpieczeństwa [m <sup>2</sup> ]:	23,25
Wymiary [dł. x szer. x wys.] [m]:	1,85 x 3,65 x 3,35

## Zjeżdżalnia metalowa

Metalowy zjeżdżalnia ze schodami prostymi

Materiał: stal malowana proszkowo, HDPE, klejka antypoślizgowa, stal nierdzewna.

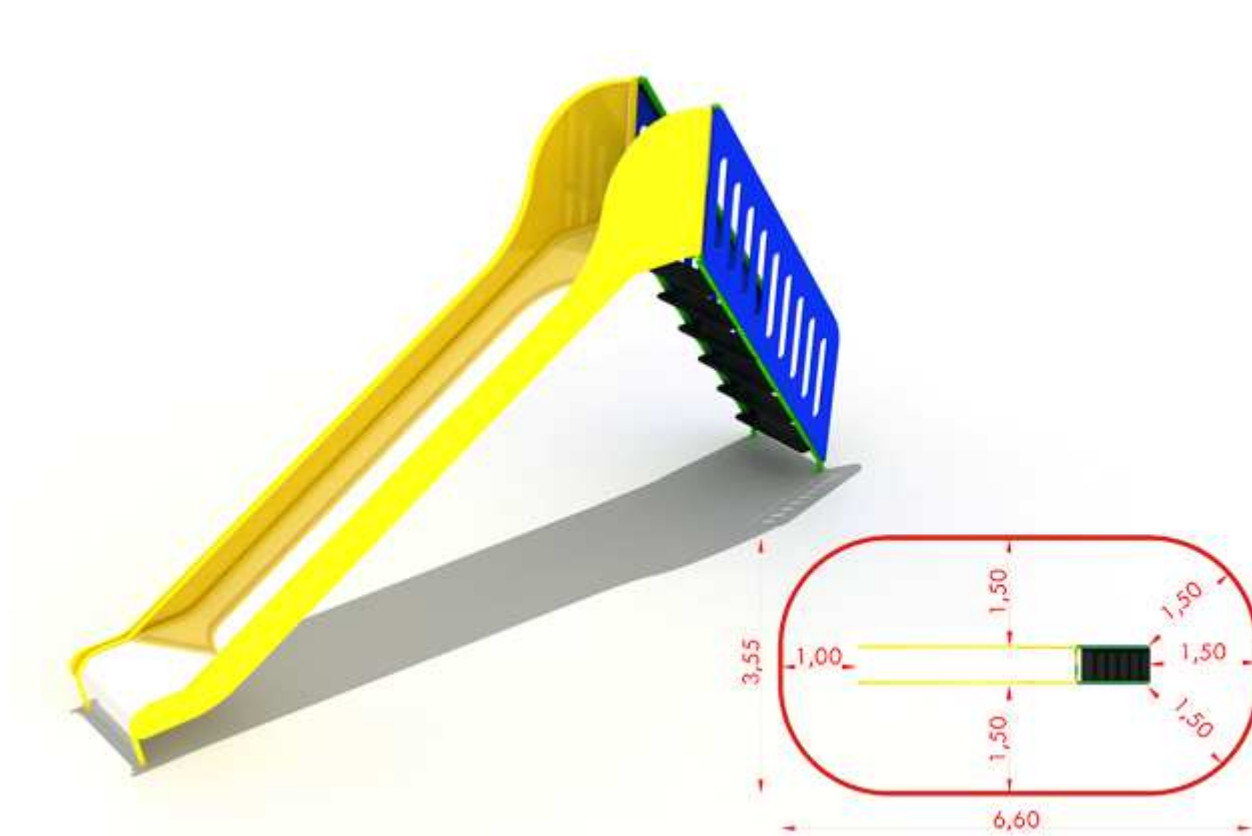

### WYMIARY

<b>Wymiary zestawu [dł. x szer.] [m]:</b>	4,10 x 0,55
<b>Wymiary strefy bezpieczeństwa [dł. x szer.] [m]:</b>	6,60 x 3,55
<b>Wysokość swobodnego upadku [m]:</b>	1,10 / 1,50 - 1,70
<b>Obwód strefy bezpieczeństwa [m]:</b>	17,70
<b>Powierzchnia strefy bezpieczeństwa [m<sup>2</sup>):</b>	21,40
<b>Wymiary [dł. x szer. x wys.] [m]:</b>	4,10 x 0,55 x 2,45



## Ławka metalowa z oparciem.

Materiał: stal malowana proszkowo, drewno lub tworzywo sztuczne.

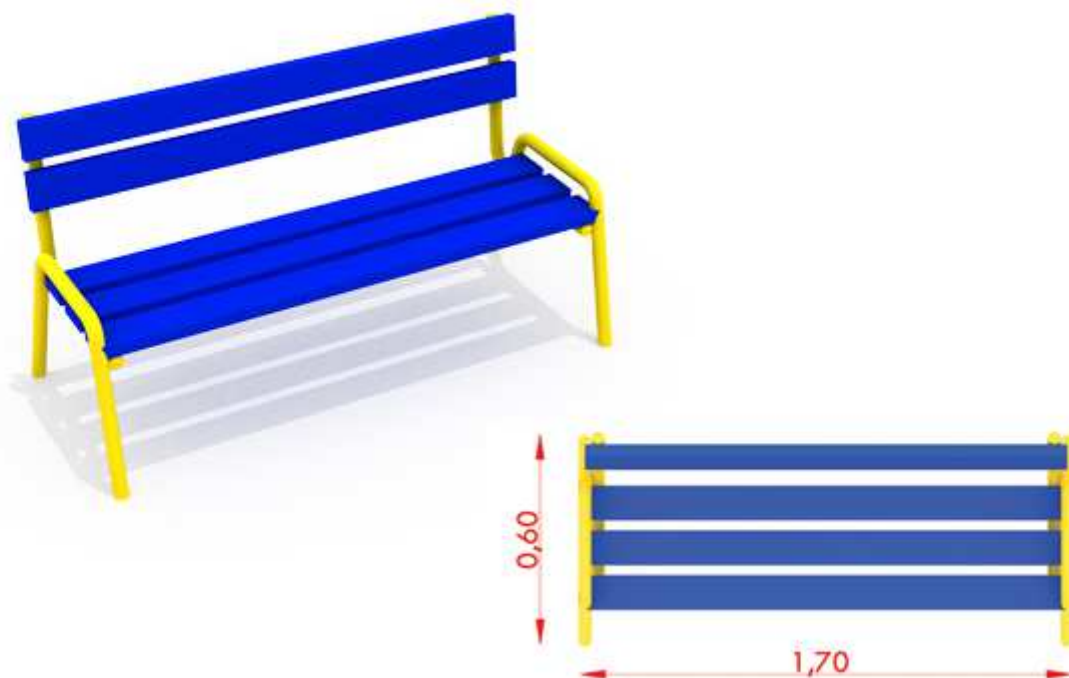

### WYMIARY

Wymiary [dł. x szer. x wys.] [m]:

1,70 x 0,60 x 0,90

## Huśtawka wagowa czteroosobowa

Huśtawka wagowa metalowa czteroosobowa.

Materiał: stal malowana proszkowo, HDPE.

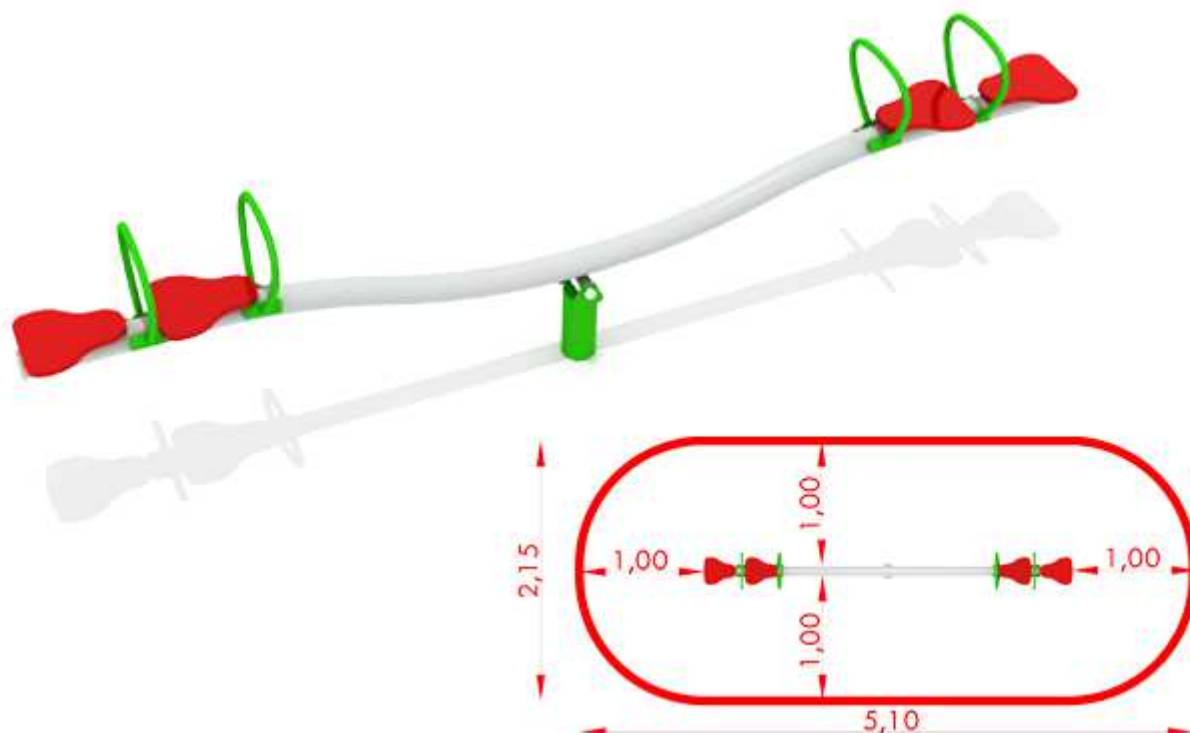

### WYMIARY

<b>Wymiary zestawu [dł. x szer.] [m]:</b>	3,10 x 0,15
<b>Wymiary strefy bezpieczeństwa [dł. x szer.] [m]:</b>	5,10 x 2,15
<b>Wysokość swobodnego upadku [m]:</b>	0,60
<b>Obwód strefy bezpieczeństwa [m]:</b>	12,65
<b>Powierzchnia strefy bezpieczeństwa [m<sup>2</sup>):</b>	9,75
<b>Wymiary [dł. x szer. x wys.] [m]:</b>	3,10 x 0,15 x 0,95

# Huśtawka wagowa dwuosobowa

Huśtawka wagowa metalowa dwuosobowa

Materiał: stal malowana proszkowo i HDPE.

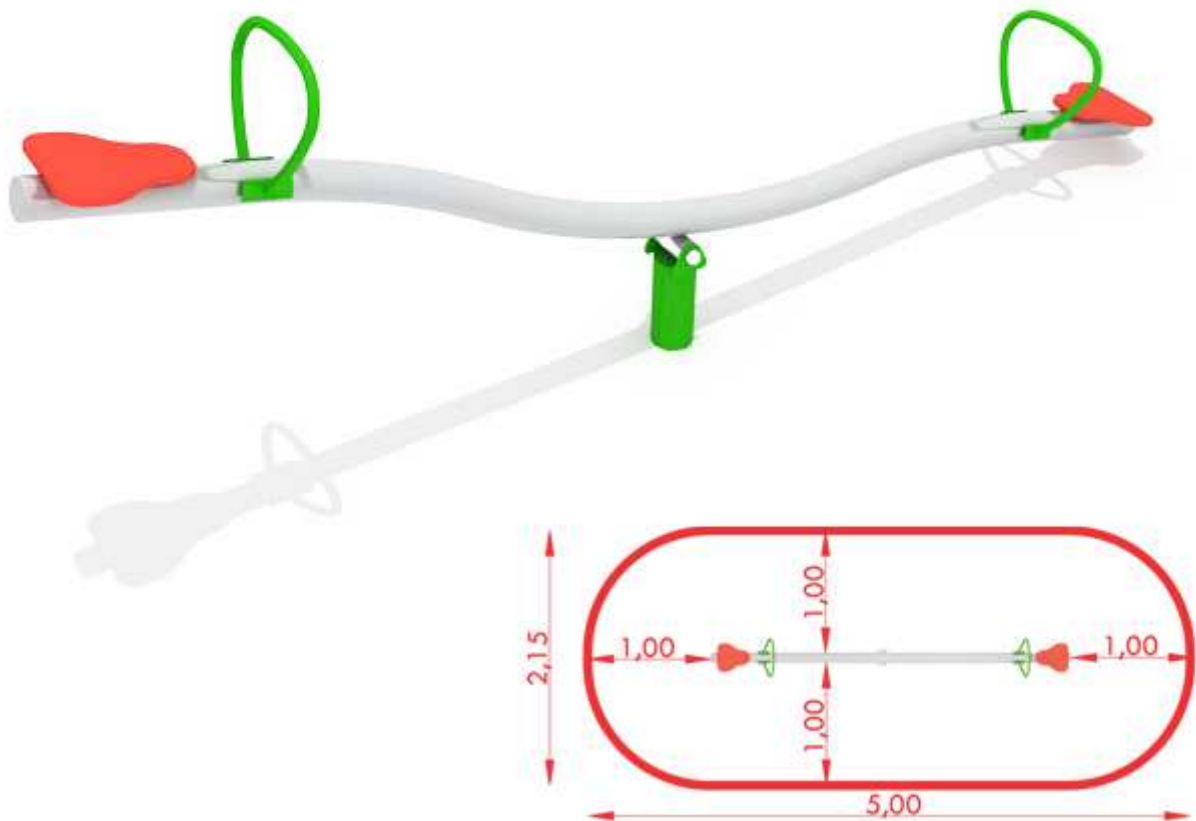

## WYMIARY

Wymiary zestawu [dł. x szer.] [m]:	3,00 x 0,15
Wymiary strefy bezpieczeństwa [dł. x szer.] [m]:	5,00 x 2,15
Wysokość swobodnego upadku [m]:	0,60
Obwód strefy bezpieczeństwa [m]:	12,35
Powierzchnia strefy bezpieczeństwa [m <sup>2</sup> ]:	9,50
Wymiary [dł. x szer. x wys.] [m]:	3,00 x 0,15 x 0,95

## Huśtawka wahadłowa dwusiedziskowa

Huśtawka wahadłowa stalowa z dwoma siedziskami: zwykłe z oparciem 1 szt, koszyk dla małych dzieci – 1 szt.

Materiał: stal malowana proszkowo i HDPE.

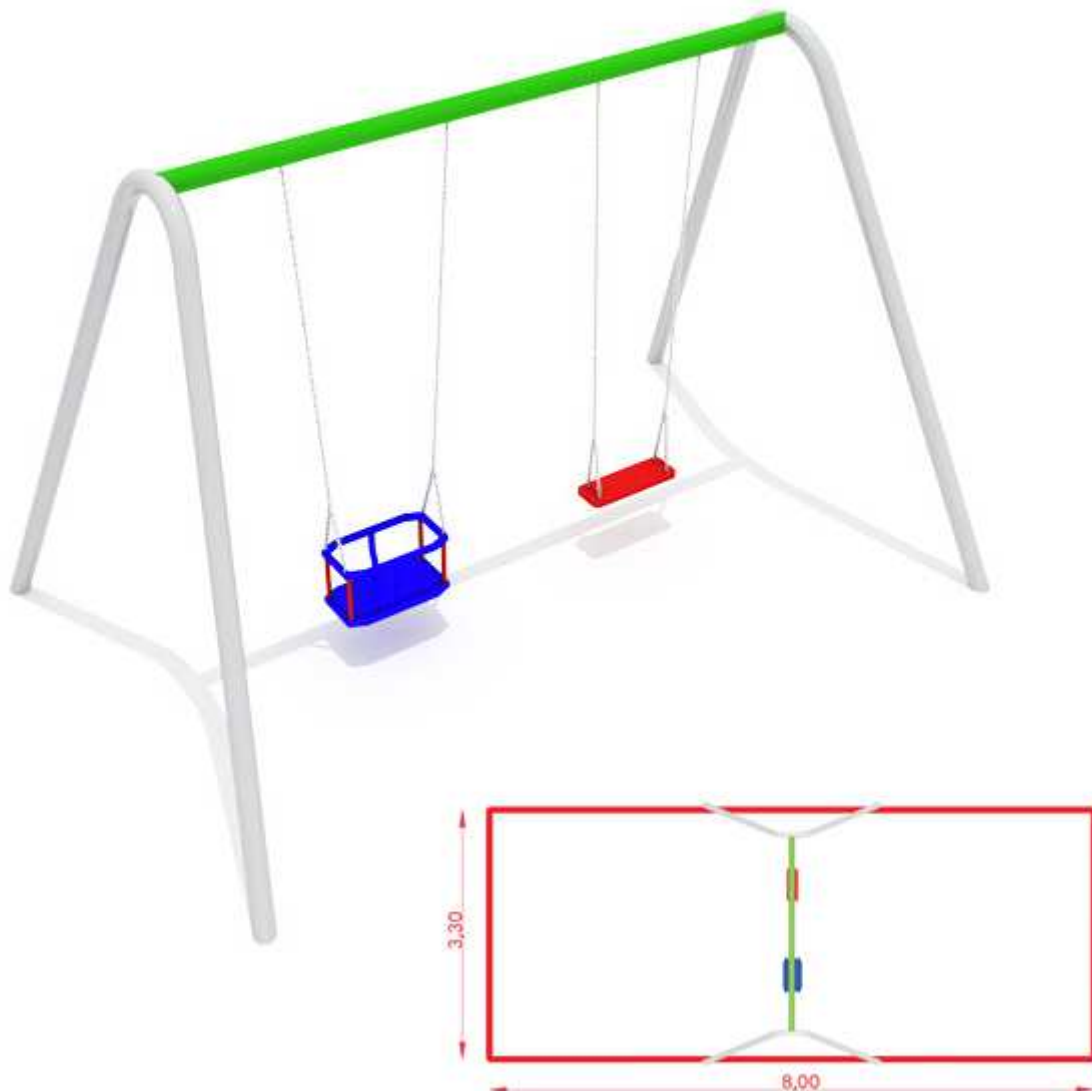

### WYMIARY

Wymiary zestawu [dł. x szer.] [m]:	3,50 x 2,40
Wymiary strefy bezpieczeństwa [dł. x szer.] [m]:	3,30 x 8,00
Wysokość swobodnego upadku [m]:	1,35
Obwód strefy bezpieczeństwa [m]:	22,6
Powierzchnia strefy bezpieczeństwa [m <sup>2</sup> ):	26,5
Wymiary [dł. x szer. x wys.] [m]:	3,50 x 2,40 x 2,35

## Huśtawka wahadłowa jednosiedziskowa.

Huśtawka wahadłowa stalowa z jednym siedziskiem.

Materiał: stal malowana proszkowo, HDPE.

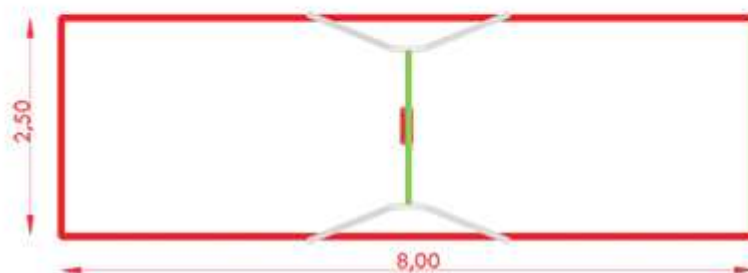
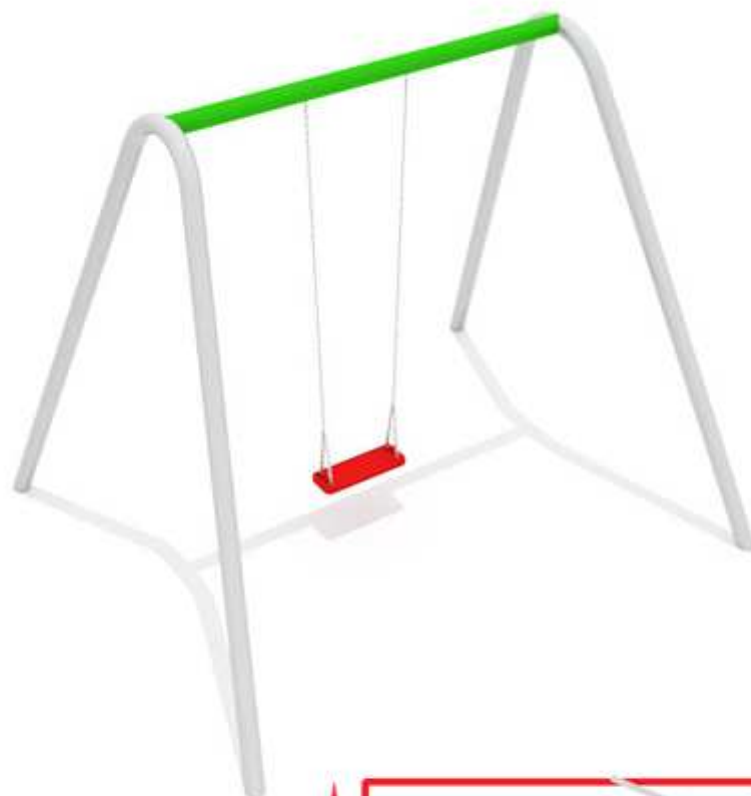

### WYMIARY

<b>Wymiary zestawu [dł. x szer.] [m]:</b>	2,70 x 2,40
<b>Wymiary strefy bezpieczeństwa [dł. x szer.] [m]:</b>	2,50 x 8,00
<b>Wysokość swobodnego upadku [m]:</b>	1,35
<b>Obwód strefy bezpieczeństwa [m]:</b>	21,00
<b>Powierzchnia strefy bezpieczeństwa [m<sup>2</sup>):</b>	20,15
<b>Wymiary [dł. x szer. x wys.] [m]:</b>	2,70 x 2,40 x 2,35

## Sprężynowiec autko

Materiał: stal malowana proszkowo i HDPE.



### WYMIARY

Wymiary zestawu [dł. x szer.] [m]:	-
Wymiary strefy bezpieczeństwa [dł. x szer.] [m]:	3,50
Wysokość swobodnego upadku [m]:	0,50
Obwód strefy bezpieczeństwa [m]:	11,00
Powierzchnia strefy bezpieczeństwa [m <sup>2</sup> ]:	9,60
Wymiary [dł. x szer. x wys.] [m]:	0,95 x 0,60 x 0,90

## Sprężynowiec konik

Huśtawka na sprężynie to uwielbiany przez dzieci element wyposażenia placu zabaw. Sprężynowiec Konik łączy w sobie ciekawą formę, estetyczne wykonanie i bezpieczeństwo użytkowania. Żywe, radosne kolory zachęcają do zabawy zwłaszcza najmłodsze dzieci.

Materiał: stal malowana proszkowo i HDPE.



### WYMIARY

<b>Wymiary zestawu [dł. x szer.] [m]:</b>	-
<b>Wymiary strefy bezpieczeństwa [dł. x szer.] [m]:</b>	3,00
<b>Wysokość swobodnego upadku [m]:</b>	0,55
<b>Obwód strefy bezpieczeństwa [m]:</b>	9,50
<b>Powierzchnia strefy bezpieczeństwa [m<sup>2</sup>]:</b>	7,10
<b>Wymiary [dł. x szer. x wys.] [m]:</b>	0,85 x 0,25 x 0,90

# Tradycyjna karuzela

Tradycyjna karuzela z czterema siedziskami

Materiał: stal, HDPE lub aluminium/guma.

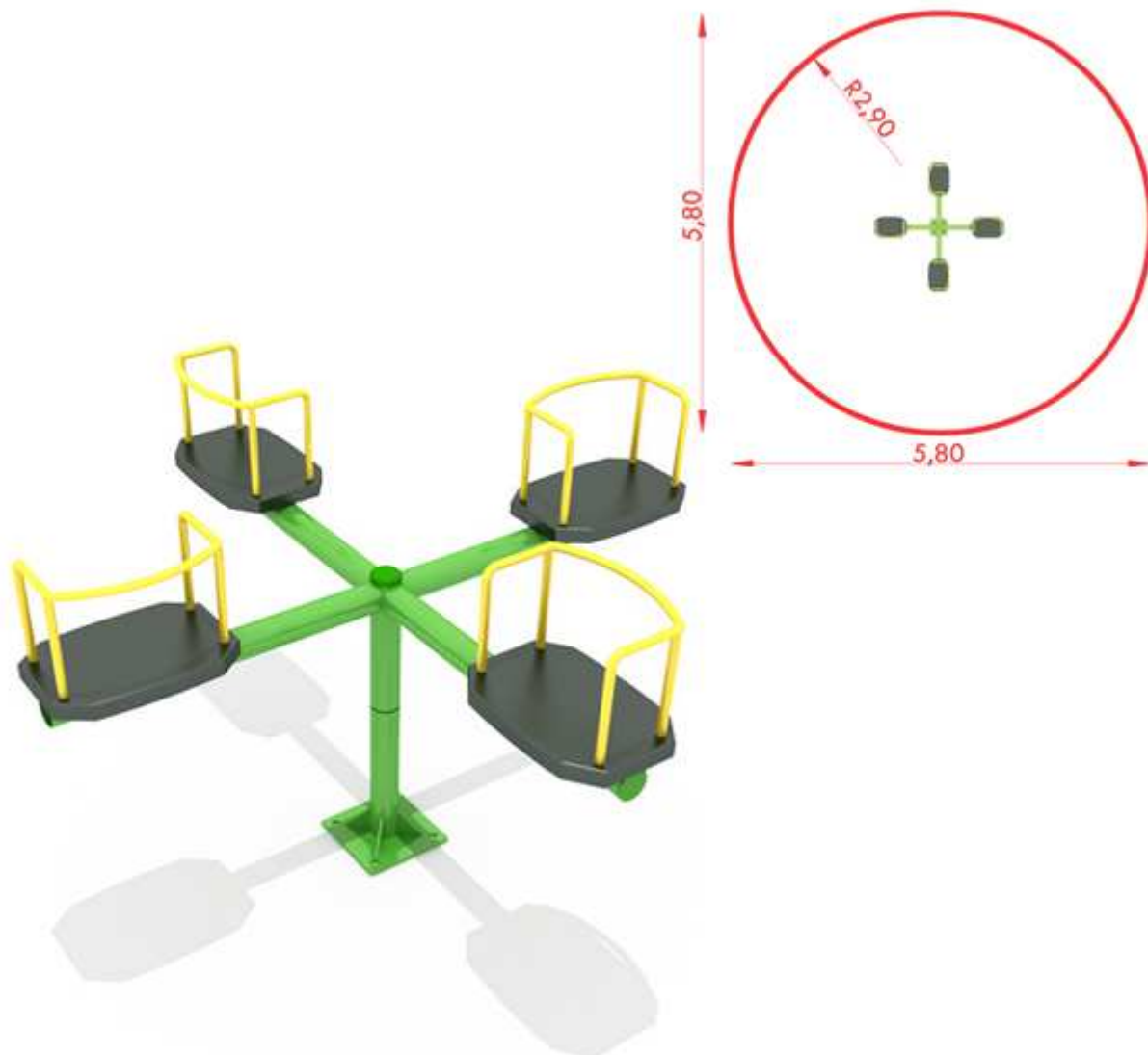

## WYMIARY

Wymiary zestawu [dł. x szer.] [m]:	-
Wymiary strefy bezpieczeństwa [dł. x szer.] [m]:	5,80 x 5,80
Wysokość swobodnego upadku [m]:	-
Obwód strefy bezpieczeństwa [m]:	17,45
Powierzchnia strefy bezpieczeństwa [m <sup>2</sup> ]:	24,20
Wymiary [dł. x szer. x wys.] [m]:	1,80 x 1,80 x 0,85



## Karuzela

Materiał: konstrukcja stalowa malowana proszkowo, podłoga z blachy ryflowanej ryflowanego, siedziska HDPE

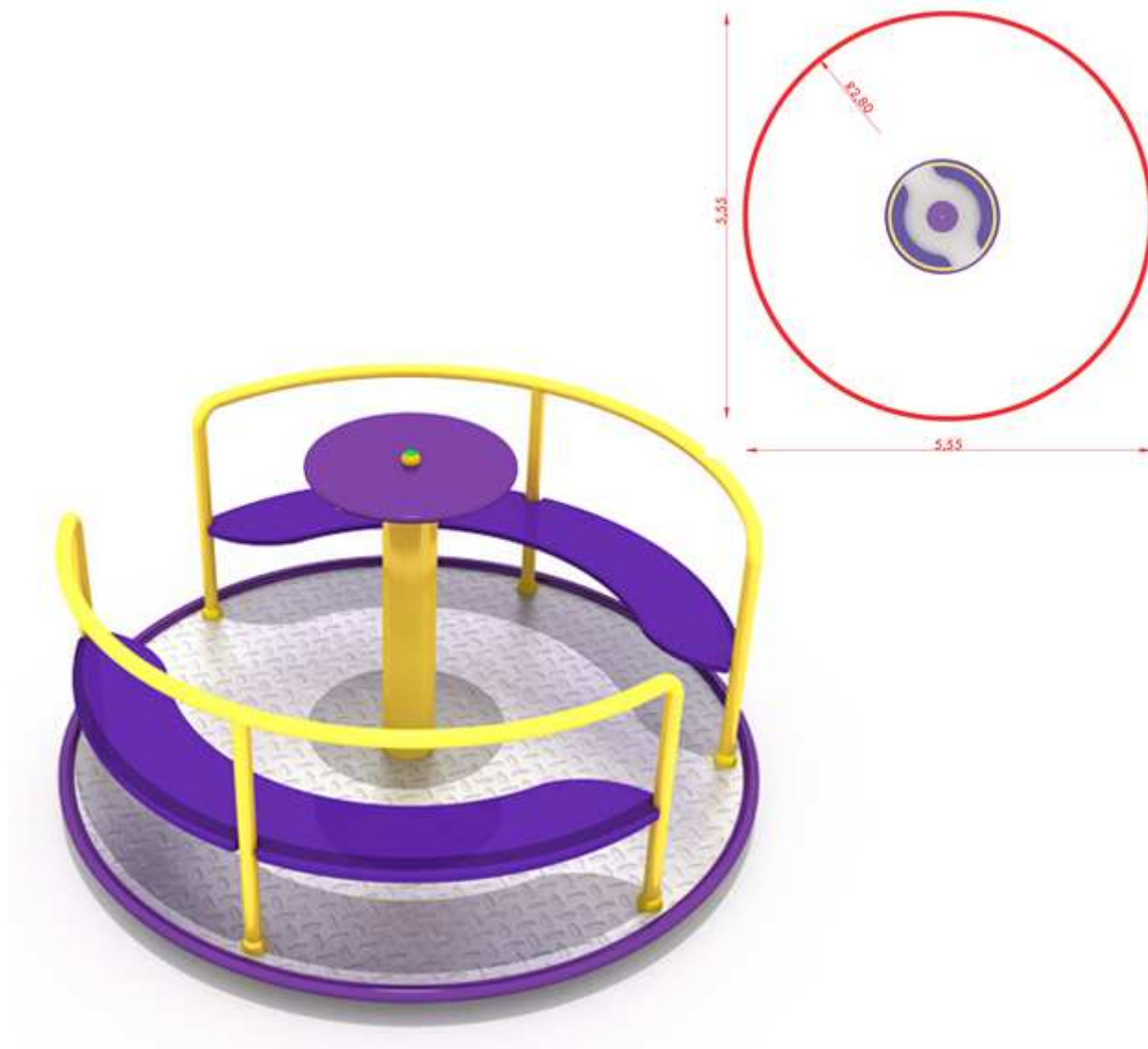

### WYMIARY

Wymiary zestawu [dł. x szer.] [m]:	-
Wymiary strefy bezpieczeństwa [dł. x szer.] [m]:	5,55 x 5,55
Wysokość swobodnego upadku [m]:	-
Obwód strefy bezpieczeństwa [m]:	17,45
Powierzchnia strefy bezpieczeństwa [m <sup>2</sup> ]:	24,20
Wymiary [dł. x szer. x wys.] [m]:	1,55 x 1,55 x 0,85

## Ogrodzenie z desek drewnianych wraz ze słupkami.

Materiał: deski z drewna impregnowanego.

Długość 2,0 m, wysokość 1,0 m,

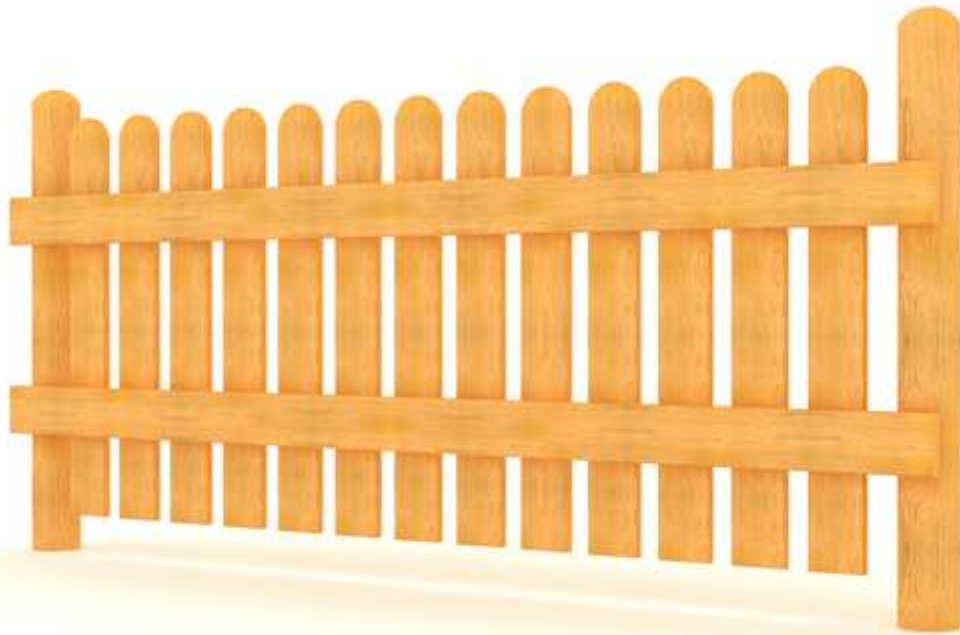

Furtka z desek drewnianych wraz ze słupkami.  
Materiał: deski z drewna impregnowanego.  
Szerokość 1,0 m, wysokość 0,85 m,



## Zestaw wspinaczkowy.

Dwumetrowy zestaw wspinaczkowy oparty na sześciu nogach.

Skład zestawu: drabinka, przepłotnia linowa, lina wspinaczkowa, obręcze akrobatyczne, drabinka linowa oraz drążek gimnastyczny.

Materiał: stal malowana proszkowo, liny polipropylenowe.

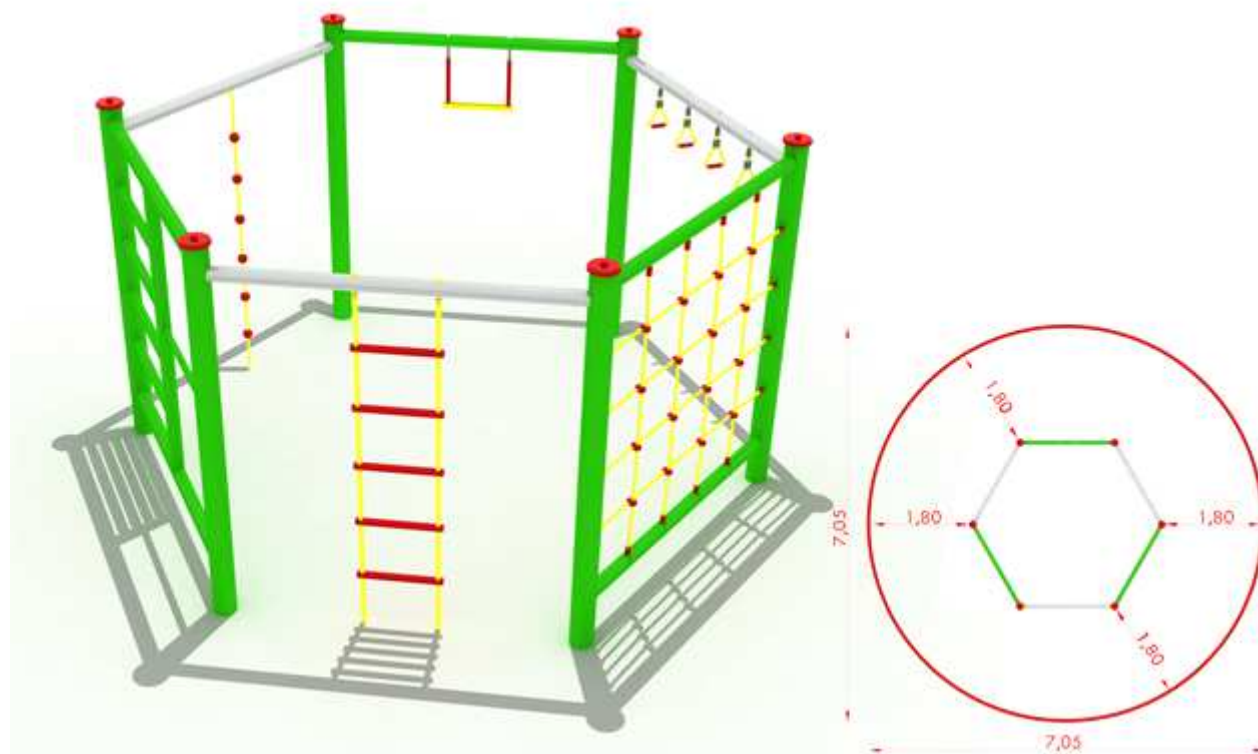

### WYMIARY

<b>Wymiary zestawu [dł. x szer.]:</b>	3,50 x 3,05
<b>Wymiary strefy bezpieczeństwa [dł. x szer.]:</b>	7,05 x 7,05
<b>Wysokość swobodnego upadku:</b>	1,95
<b>Obwód strefy bezpieczeństwa:</b>	20,20
<b>Powierzchnia strefy bezpieczeństwa:</b>	39,15
<b>Wymiary [dł. x szer. x wys.]:</b>	3,50 x 3,05 x 2,00

## Stół do ping-ponga

Parametry:

- Wysokość: 76 cm
- Wymiary blatu: 152 x 274 cm
- Błat stołu wykonany z betonu z kruszywem ozdobnym, szlifowany i lakierowany
- Siatka do gry wykonana z blachy stalowej gr.5 mm
- Całość urządzenia usztywniona dwoma kątownikami stalowymi o wymiarach 75x50x1630mm
- Wszystkie elementy stalowe w urządzeniu ocynkowane metodą ogniową



## Przeplotnia linowa

Materiał: stal malowana proszkowo, linki polipropylenowe.

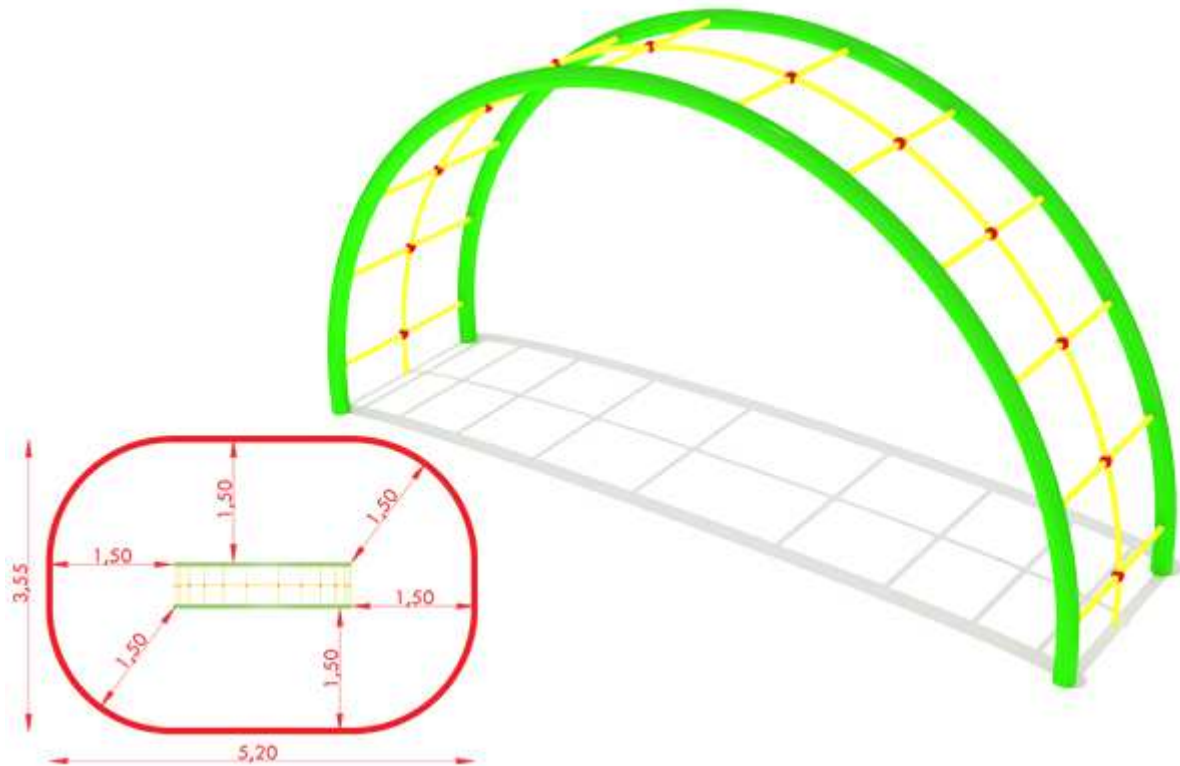

### WYMIARY

<b>Wymiary elementu [dł. x szer.] [m]:</b>	2,20 x 0,55
<b>Wymiary strefy bezpieczeństwa [dł. x szer.] [m]:</b>	5,20 x 3,55
<b>Wysokość swobodnego upadku [m]:</b>	1,20
<b>Obwód strefy bezpieczeństwa [m]:</b>	14,95
<b>Powierzchnia strefy bezpieczeństwa [m<sup>2</sup>]:</b>	16,60
<b>Wymiary [dł. x szer. x wys.] [m]:</b>	2,20 x 0,55 x 1,20

# Linarium

Urządzenie linowe z punktem widokowym z barierkami.

Materiał: stal malowana proszkowo, linki polipropylenowe

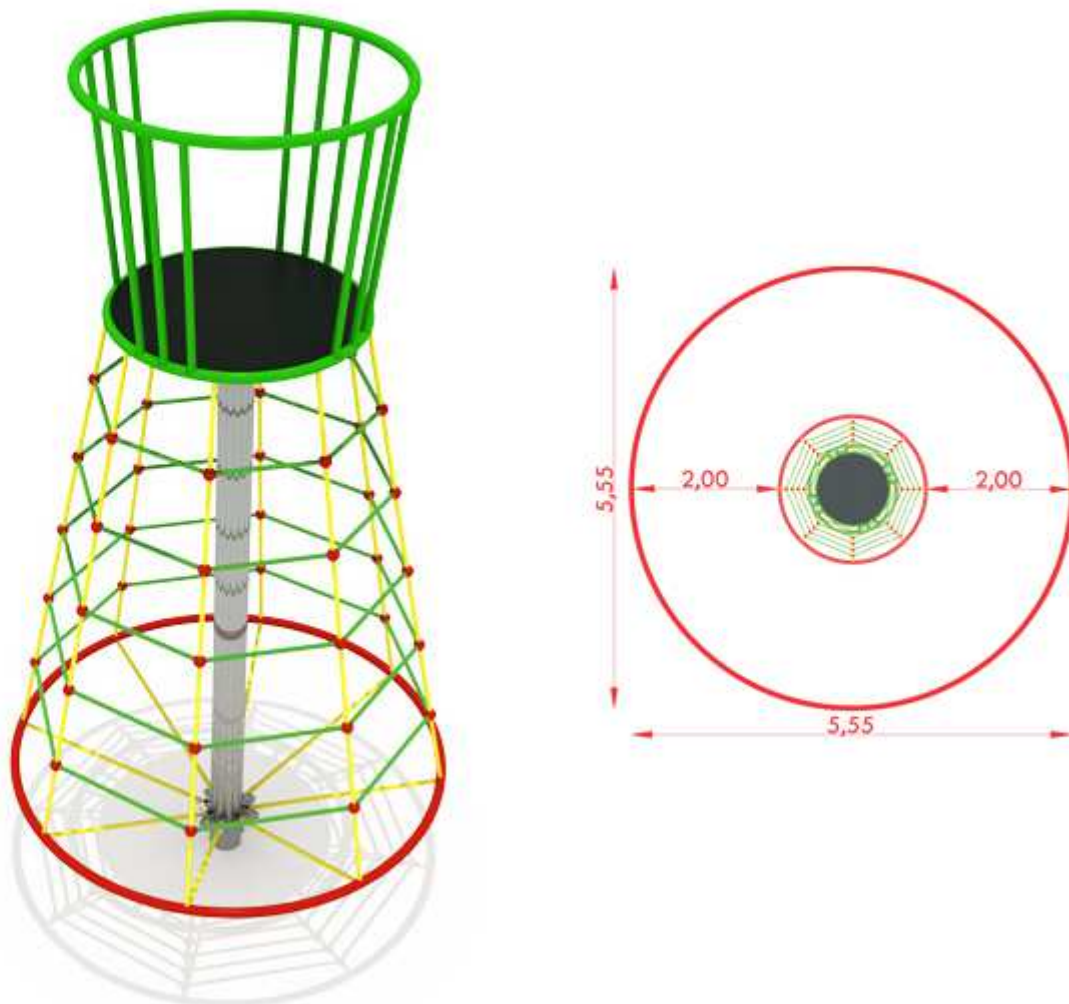

## WYMIARY

<b>Wymiary zestawu [dł. x szer.] [m]:</b>	1,55 x 1,55
<b>Wymiary strefy bezpieczeństwa [dł. x szer.] [m]:</b>	5,55 x 5,55
<b>Wysokość swobodnego upadku [m]:</b>	2,3
<b>Obwód strefy bezpieczeństwa [m]:</b>	17,4
<b>Powierzchnia strefy bezpieczeństwa [m<sup>2</sup>]:</b>	24,05
<b>Wymiary [dł. x szer. x wys.] [m]:</b>	1,55 x 1,55 x 3,00

## **Tablica z regulaminem**

*Materiał: stal malowana proszkowo, HDPE*



### **WYMIARY**

**Wymiary [dł. x szer. x wys.] [m]:**

0,65 x 0,60 x 1,80

## Rower treningowy zewnętrzny



- Opis techniczny:

Zbudowany z elementów stalowych, ze stali St3 (R35) z następujących materiałów:

- rama nośna rury stalowe: śr. 140 x 3,6 mm
- wsporniki ruchowe rury stalowe: śr. 40 – 63 x 3,6 mm
- pokrywa zabezpieczająca elementy mocujące z aluminium
- siedziska i oparcia ze stali
- uchwyty i rączki z polichlorku winylu
- łożyska typu zamkniętego, NSK
- stopy fundamentowe 600 x 600mm, H=600mm
- połączenie słupków nośnych ramy nośnej w fundamencie wykonane jest śrubowe jako sztywne

Wszystkie elementy stalowe ocynkowane ogniowo i malowane podwójnie proszkowo farbami poliestrowymi.



## 19.2. Załącznik nr 2 – Wzór oferty Wykonawcy

/Nazwa i adres Wykonawcy/

/miejsowość i data /

# O F E R T A

**Gmina Twardogóra  
ul. Ratuszowa 14  
56-416 Twardogóra**

Nawiązując do ogłoszenia o przetargu nieograniczonym na zadanie pn.: „**Dostawa urządzeń rekreacyjnych**”, zgodnie z wymaganiami określonymi w specyfikacji istotnych warunków zamówienia, opublikowanego w Biuletynie Zamówień Publicznych nr ..... z dnia .....**2014r.**

.....  
.....  
(pełna nazwa Wykonawcy)

**oferuje wykonanie dostaw będących przedmiotem zamówienia za wynagrodzeniem ryczałtowym brutto (wraz z podatkiem VAT)**

Nazwa urządzenia	Ilość [sztuk]	Cena jednostkowa [zł brutto]	Wartość [zł brutto]
zestaw rekreacyjny z dwoma wieżami	3		
zestaw rekreacyjny z jedną wieżą	1		
zjeżdżalnia metalowa	1		
ławka metalowa z oparciem	11		
huśtawka wagowa czteroosobowa	4		
huśtawka wagowa dwuosobowa	1		
huśtawka wahadłowa dwusiedziskowa	4		
huśtawka wahadłowa jednosiedziskowa	1		
sprężynowiec autko	3		
sprężynowiec konik	7		
tradycyjna karuzela	2		
karuzela	4		
ogrodzenie z desek drewnianych - panel	13		
furtka z desek drewnianych	1		
zestaw wspinaczkowy	2		
stół do ping-ponga	1		
przeplotnia linowa	2		
linarium	3		
tablica z regulaminem	5		
rower treningowy zewnętrzny	1		
Razem [zł brutto]			

**w kwocie.....PLN,**

**słownie:.....**

.....**PLN**

1. Deklarujemy termin realizacji zamówienia: 50 dni od daty zawarcia umowy.
  2. Udzielamy gwarancji i rękojmi na okres: 60 m-cy
  3. Warunki płatności: 21 dni od daty otrzymania faktury
  4. Nr regonu Wykonawcy:.....
  5. Powiat:.....
  6. Województwo:.....
- nr telefonu: kier..... , nr faxu: ....., komórkowy:.....  
 adres e-mail:.....

8. Oświadczamy, że zapoznaliśmy się ze specyfikacją istotnych warunków zamówienia (w tym ze wzorem umowy i dokumentem gwarancyjnym) i nie wnosimy do niej zastrzeżeń oraz przyjmujemy warunki w niej zawarte.

9. Oświadczamy, że uważamy się za związanych niniejszą ofertą na czas wskazany w specyfikacji istotnych warunków zamówienia.

10. Dostawy objęte zamówieniem zamierzamy wykonać sami.\*

10.1 Następujące części zamówienia zamierzamy zlecić wg wykazu:\*

wykaz części zamówienia, których wykonanie wykonawca zamierza powierzyć podwykonawcy, lub nazw (firm) podwykonawców, na których zasoby wykonawca powołuje się na zasadach określonych w art. 26 ust. 2b Pzp, w celu wykazania spełniania warunków udziału w postępowaniu, o których mowa w art. 22 ust. 1 Pzp

L.p.	Wykaz części zamówienia, których wykonanie wykonawca zamierza powierzyć podwykonawcy	Nazwy (firmy) podwykonawców, na których zasoby wykonawca powołuje się na zasadach określonych w art. 26 ust. 2b Pzp, w celu wykazania spełniania warunków udziału w postępowaniu, o których mowa w art. 22 ust. 1 Pzp
1.		
2.		

11. W przypadku przyznania nam zamówienia, zobowiązujemy się do zawarcia umowy w miejscu i terminie wskazanym przez zamawiającego.

12. Zobowiązujemy się, w przypadku wybrania naszej oferty jako najkorzystniejszej, do wniesienia zabezpieczenia należytego wykonania umowy w określonej w specyfikacji istotnych warunków zamówienia wysokości, tj. 5% ceny ofertowej brutto czyli ..... PLN, słownie ..... PLN, w formie (przewidzianej w ustawie)

..... – najpóźniej w dniu zawarcia umowy

13. Integralną część oferty stanowią następujące dokumenty:\*\*

- 1/ .....
- 2/ .....
- 3/ .....

14. Oferta razem z powyższymi załącznikami stanowiącymi jej część została złożona na ..... stronach podpisanych i kolejno ponumerowanych od nr ..... do nr .....

15. Niniejszym informujemy, iż informacje składające się na ofertę, zawarte na stronach od ..... do ..... stanowią tajemnicę przedsiębiorstwa w rozumieniu przepisów ustawy o zwalczaniu nieuczciwej konkurencji i jako takie nie mogą być udostępnione innym uczestnikom niniejszego postępowania.

Dnia ..... / upoważnieni przedstawiciele Wykonawcy /

UWAGA:

\* Niepotrzebne skreślić

\*\* Jeżeli dołączane są odpisy dokumentów lub ich kopie, to muszą być one poświadczane przez upoważnionych przedstawicieli za zgodność z oryginałem.

### 19.3. Załącznik nr 3 – Wzór Umowy

## UMOWA (WZÓR)

Umowa zostaje zawarta w dniu ..... r. w Twardogórze pomiędzy:  
Gminą Twardogóra, z siedzibą ul. Ratuszowa 14, 56-416 Twardogóra,  
reprezentowaną przez:

1. Jan Dżugaj - Burmistrz Miasta i Gminy, przy kontrasygnacie:

2. Izabela Kłosowska - Skarbnik Miasta i Gminy

zwaną dalej „Zamawiającym”,

a firmą: .....

z siedzibą w: .....

NIP: ....., REGON .....

zwanym dalej „Wykonawcą”, reprezentowanym przez:

1. ....

Na podstawie art. 4 pkt. 8 ustawy z dnia 29 stycznia 2004 r. Prawo zamówień publicznych (Dz. U. 2013.907 ze zm.), zawarto umowę o następującej treści:

### § 1

1. Zamawiający zleca, a Wykonawca przyjmuje do wykonania zadanie pn. „Dostawa urządzeń rekreacyjnych”, obejmujące dostawę i montaż niżej wymienionych urządzeń rekreacyjnych:

nazwa	ilość sztuk										
	Dąbrowskiego	Jagieły	Prusa	Kościuszki	Grabowo Małe	Dąbrowa	Grabowo Wielkie	Goszcz 1	Goszcz 2	Moszyce	razem
zestaw rekreacyjny z dwoma wieżami		1	1		1						3
zestaw rekreacyjny z jedną wieżą	1										1
zjeżdżalnia metalowa										1	1
ławka metalowa z oparciem	2	4			2		1	1	1		11
huśtawka wagowa czteroosobowa	1	1						1	1		4
huśtawka wagowa dwuosobowa										1	1
huśtawka wahadłowa dwusiedziskowa	1	1						1	1		4
huśtawka wahadłowa jednosiedziskowa										1	1
sprężynowiec autko	1	1	1								3
sprężynowiec konik	1	1		2			1	1	1		7
tradycyjna karuzela	1						1				2
karuzela	1	1	1	1							4
ogrodzenie z desek drewnianych - panel			13								13
furtka z desek drewnianych			1								1
zestaw wspinaczkowy		1	1								2
stół do ping-ponga						1					1
przeplotnia linowa								1	1		2
linarium	1	1	1								3
tablica z regulaminem	1	1						1	1	1	5
rower treningowy zewnętrzny							1				1

Roboty należy wykonać zgodnie z obowiązującymi przepisami, normami i technologią stosowaną przy wykonywaniu tego rodzaju robót.

1. Zamawiający oświadcza, że posiada prawo do dysponowania nieruchomością na cele budowlane w postaci prawnego tytułu własności.
4. Roboty zostaną wykonane z materiałów własnych Wykonawcy.

## § 2

1. **Zakończenie prac w terminie 50 dni od daty zawarcia umowy.**
2. Termin realizacji zamówienia ulegnie zmianie w przypadku:
  1. Przerw w jego realizacji, powstałych z przyczyn zależnych od Zamawiającego o okres spowodowanej przerwy.

## § 3

1. W czasie prowadzenia robót Wykonawca będzie utrzymywał teren w stanie wolnym od przeszkód komunikacyjnych oraz będzie usuwał i składował wszelkie urządzenia pomocnicze i zbędne materiały, odpady i śmieci.
2. Wykonawca ponosi pełną odpowiedzialność za jakość, terminowość oraz bezpieczeństwo prowadzonych robót.
3. Wykonawca zapewnia dozór terenu, na którym prowadzone będą roboty.

## § 4

1. Wszystkie dostarczone urządzenia i materiały powinny posiadać stosowne atesty i certyfikaty potwierdzające dopuszczenie do stosowania na placach zabaw.
2. Na materiały Wykonawca obowiązany jest posiadać certyfikat na znak bezpieczeństwa, deklarację zgodności lub certyfikat zgodności z Polską Normą lub aprobatą techniczną.
3. Wykonawca obowiązany jest przeprowadzić wszystkie badania przewidziane polskimi normami przy odbiorach przedmiotu zamówienia.

## § 5

1. **Wynagrodzenie Wykonawcy za wykonanie przedmiotu umowy ustala się ryczałtowo w kwocie: (zgodnie z wynikami postępowania przetargowego), słownie:**  
.....

## § 6

1. Podstawę do wystawienia faktury za wykonany zakres stanowić będzie protokół odbioru, podpisany przez Zamawiającego i Wykonawcę.

## § 7

1. Ustala się następujące termin płatności faktury: 21 dni, licząc od daty dostarczenia przez Wykonawcę faktury VAT do siedziby Zamawiającego.
2. Do faktury Wykonawca dołączy dokumenty stanowiące podstawę ich wystawienia, o których mowa w § 6 pkt 1.

## § 8

1. Strony postanawiają, że obowiązującą je formą odszkodowania są niżej wymienione kary umowne.
  - 1.1. Wykonawca zapłaci Zamawiającemu kary w następujących wypadkach i wysokościach:

- a) za odstąpienie od umowy przez Zamawiającego z przyczyn, za które ponosi odpowiedzialność Wykonawca w wysokości 10% wynagrodzenia za przedmiot umowy,
  - b) za odstąpienie od umowy przez Wykonawcę z przyczyn niezależnych od Zamawiającego - 10% wynagrodzenia za przedmiot umowy,
  - c) za opóźnienie w wykonaniu zadania w wysokości 0,2 % wynagrodzenia za każdy dzień opóźnienia licząc od dnia następnego po terminie wykonania zamówienia, jeśli zadanie nie zostanie zakończone,
  - d) za opóźnienie w usunięciu wad stwierdzonych przy odbiorze w wysokości 0,5% wynagrodzenia za przedmiot umowy za każdy dzień opóźnienia liczony od dnia wyznaczonego na usunięcie wad,
  - e) z tytułu wystąpienia w przedmiocie umowy wad stałych 5% wynagrodzenia za przedmiot umowy,
2. W wypadku gdy wysokość ustalonej kary nie pokrywa faktycznie poniesionej szkody, Strony mają prawo dochodzenia odszkodowania przenoszącego wysokość zastrzeżonej kary.

## **§ 9**

1. Wykonawca pisemnie zgłosi Zamawiającemu gotowość do odbioru.
2. Zamawiający wyznaczy termin odbioru przedmiotu umowy w ciągu 7 dni od daty zawiadomienia go o osiągnięciu gotowości do odbioru, zawiadamiając o tym Wykonawcę.
3. Strony postanawiają, że z czynności odbioru będzie spisany protokół, zawierający wszelkie ustalenia dokonane w toku odbioru, jak też terminy wyznaczone na usunięcie ewentualnych wad stwierdzonych przy odbiorze.

## **§ 10**

1. Wykonawca udziela Zamawiającemu 36 miesięcy gwarancji i rękojmi na roboty objęte niniejszą umową. Bieg terminu gwarancji i rękojmi rozpoczyna się od daty odbioru końcowego zadania.
2. W okresie rękojmi i gwarancji Wykonawca zobowiązuje się do bezpłatnego usunięcia usterek powstałych z przyczyn zawinionych przez Wykonawcę w terminie 7 dni, jeżeli będzie to możliwe technicznie lub w innym terminie uzgodnionym przez strony.

## **§ 11**

1. Zmiana postanowień zawartej umowy może nastąpić za zgodą obu stron, wyrażoną na piśmie pod rygorem nieważności takiej zmiany.

## **§ 12**

1. Zamawiającemu przysługuje prawo do odstąpienia od umowy:
  - 1.1. w razie wystąpienia istotnej zmiany okoliczności powodującej, że wykonanie umowy nie leży w interesie publicznym, czego nie można było przewidzieć w chwili zawarcia umowy; odstąpienie od umowy w tym wypadku może nastąpić w terminie czternastu dni od powzięcia wiadomości o powyższych okolicznościach,
  - 1.2. zostanie ogłoszona upadłość lub rozwiązanie firmy Wykonawcy,
  - 1.3. zostanie wydany nakaz zajęcia majątku Wykonawcy,
  - 1.4. Wykonawca nie rozpoczął robót bez uzasadnionych przyczyn oraz nie kontynuuje ich, pomimo wezwania Zamawiającego złożonego na piśmie,
2. Odstąpienie od umowy powinno nastąpić w formie pisemnej pod rygorem nieważności takiego oświadczenia i powinno zawierać uzasadnienie.

### § 13

Wszystkie ewentualne kwestie sporne powstałe na tle wykonania niniejszej umowy Strony rozstrzygać będą polubownie. W przypadku nie dojścia do porozumienia, spory podlegają rozstrzygnięciu przez właściwy Sąd Gospodarczy właściwy dla Zamawiającego.

### § 14

W sprawach nieuregulowanych niniejszą umową, stosuje się przepisy Kodeksu cywilnego oraz w sprawach procesowych, przepisy Kodeksu postępowania cywilnego.

### § 15

Umowę niniejszą sporządzono w 3 jednobrzmiących egzemplarzach z przeznaczeniem 2 egzemplarze dla Zamawiającego 1 egzemplarz dla Wykonawcy.

ZAMAWIAJĄCY

WYKONAWCA

(WZÓR)

## GWARANCJA JAKOŚCI

.....  
(pełna nazwa wykonawcy)

jako wykonawca przedmiotu umowy pn. „Dostawa urządzeń rekreacyjnych”

1. Gwarantuję, że wykonane roboty oraz użyte materiały nie mają wad konstrukcyjnych, materiałowych lub wynikających z błędów technologicznych i zapewniają bezpieczne i bezawaryjne użytkowanie wykonanego przedmiotu umowy
2. Na dostarczone i wbudowane urządzenia i materiały, a także wykonane roboty udzielam 60-miesięcznej gwarancji licząc od dnia podpisania protokołu końcowego odbioru robót
3. W okresie gwarancji i rękojmi usunę wady lub wymienię wadliwą rzecz na wolną od wad na własny koszt w terminie 7 dni po otrzymaniu pisemnego powiadomienia od Zamawiającego
4. Jeżeli Wykonawca nie podejmie czynności w terminie 7 dni, Zamawiający będzie miał prawo usunąć je we własnym zakresie lub powierzyć ich usunięcie osobie trzeciej na ryzyko i koszt wykonawcy.....

(pełna nazwa Wykonawcy)

.....  
miejsowość, data

.....  
podpis

.....  
(miejsowość i data)

(Nazwa i adres Wykonawcy)

**(WZÓR)**

**OŚWIADCZENIE  
O SPEŁNIENIU WARUNKÓW UDZIAŁU W POSTĘPOWANIU**

Przystępując do udziału w postępowaniu o udzielenie zamówienia publicznego prowadzonego w trybie przetargu nieograniczonego zgodnie z ustawą z dnia 29 stycznia 2004r. – Prawo Zamówień Publicznych (tekst jednolity: Dz. U. z 2013 r. poz. 907 ze zm.) oświadczam w imieniu reprezentowanej przeze mnie firmy, iż spełniamy warunki dotyczące:

1. posiadania uprawnień do wykonywania określonej działalności lub czynności, jeżeli przepisy prawa nakładają obowiązek ich posiadania;
2. posiadania wiedzy i doświadczenia
3. dysponowania odpowiednim potencjałem technicznym oraz osobami zdolnymi do wykonania zamówienia;
4. sytuacji ekonomicznej i finansowej

....., dnia.....

.....  
(Podpis upoważnionego przedstawiciela Wykonawcy)

.....  
(miejsowość i data)

(Nazwa i adres Wykonawcy)

(WZÓR)

**OŚWIADCZENIE  
O BRAKU PODSTAW DO WYKLUCZENIA**

Przystępując do udziału w postępowaniu o udzielenie zamówienia publicznego prowadzonego w trybie przetargu nieograniczonego zgodnie z ustawą z dnia 29 stycznia 2004r. – Prawo Zamówień Publicznych (tekst jednolity: Dz. U. z 2013 r. poz. 907 ze zm.) oświadczam w imieniu reprezentowanej przeze mnie firmy o braku podstaw do wykluczenia z postępowania o udzielenie zamówienia publicznego w okolicznościach, o których mowa w art. 24 ust. 1 ustawy.

....., dnia.....

.....  
(Podpis upoważnionego przedstawiciela Wykonawcy)



## 19.7 Załącznik nr 6 – Oświadczenie wykonawcy

.....  
(miejsowość i data)

(Nazwa i adres Wykonawcy)

**Lista podmiotów należących do tej samej grupy kapitałowej co Wykonawca, o której mowa w art. 24 ust. 2 pkt 5 ustawy Prawo zamówień publicznych, albo informacja o tym, że Wykonawca nie należy do grupy kapitałowej**

Nazwa Wykonawcy .....

Adres Wykonawcy.....

Numer telefonu .....

Numer teleksu /fax .....

Numer REGON .....

Numer NIP.....

Przystępując do udziału w postępowaniu o udzielenie zamówienia publicznego w trybie przetargu nieograniczonego na zadanie pn.

### **„Dostawa urządzeń rekreacyjnych”**

Nr sprawy: .....

\* Informuję, iż należę do grupy kapitałowej o której mowa w art. 24 ust. 2 pkt 5 ustawy z dnia 29 stycznia 2004 roku Prawo Zamówień Publicznych (tekst jednolity: Dz. U. z 2013r. poz. 907 z późn. zm.), do której także należą następujące podmioty:

1. ....

2. ....

3. ....

(należy wymienić wszystkie podmioty)

\* Informuję, iż nie należę do grupy kapitałowej o której mowa w art. 24 ust. 2 pkt 5 ustawy z dnia 29 stycznia 2004 roku Prawo Zamówień Publicznych (tekst jednolity: Dz. U. z 2013r. poz. 907 z późn. zm).

.....  
(podpis/podpisy wykonawcy lub osób upoważnionych  
do składania oświadczeń woli do w imieniu wykonawcy)

**\*UWAGA: należy zaznaczyć właściwy kwadrat**